



HSA 800 XL

DE Standstaubsauger mit Akku
EN Cordless Vacuum Cleaner
TR Şarjlı Dik Süpürge
RU Аккумуляторный пылесос
AR المكنسة الرأسية ذو الشاحن

Benutzerhandbuch
User Manual
Kullanım Kılavuzu
Руководство По Эксплуатации
دليل استخدام

Deutsch	3
English.....	19
Türkçe.....	35
Русский.....	51
العربية.....	67

Informationen über die Gebrauchsanweisungen	4
Haftung	4
CE-Konformitätserklärung	4
Anwendungsbereich	5
Unbefugtes Benutzen	5
Sicherheitshinweise	7
Gerätebeschreibungen	8
Inhalt der Verpackung.....	9
Technische Daten	9
Öffnen der Box.....	9
Zusammensetzung	10
Zusammensetzung der Ladeinheit	10
Aufladen des Gerätes	11
Einschalten des Gerätes.....	11
Nutzung des Teleskoprohrs	12
Montage von Düsen.....	12
Entfernen der Batterie.....	13
Gerätereinigung.....	13
Entleeren des Staubbehälters	14
Reinigen des Staubbehälters.....	14
Reinigung der Filter	14
Reinigen des Schwammfilters	16
Reinigung der elektronischen Turbodüse.....	16
Fehlerbehebung.....	17
Abgeben des Gerätes an Recyclingpunkten.....	18
Lieferung.....	18

Vielen Dank, dass Sie sich für den HSA 800 XL Q Standstaubsauger mit Akku entschieden haben. Unser Produkt wurde für einen langjährigen problemlosen Einsatz konzipiert.

Informationen über die Gebrauchsanweisungen

Diese Gebrauchsanweisungen sollen Ihnen helfen, das Gerät ordnungsgemäß und sicher zu verwenden.

Für Ihre eigene und die Sicherheit Anderer lesen Sie bitte vor der Anwendung des Produkts die Bedienungsanleitung. Bewahren Sie diese Bedienungsanleitung für zukünftiges Nachschlagen an einem sicheren Ort.

Haftung

Für Schäden, die als Folge der Nichtbeachtung der Anweisungen dieser Bedienungsanleitung entstehen können, übernimmt Fakir Elektrikli Ev Aletleri A.Ş. keine Verantwortung. Bei der Nutzung des Gerätes außerhalb seiner Bestimmung und Reparatur durch eine nicht von Fakir anerkannten Servicestelle, übernimmt Fakir Elektrikli Ev Aletleri A.Ş. keine Verantwortung.



WARNUNG!

Dieses Zeichen deutet auf Gefahren hin, die zu Verletzungen oder Tod führen können.



VORSICHT!

Dieses Zeichen deutet auf Gefahren hin, die zur Beschädigung oder Defekt des Produkts führen können.



HINWEIS!

Wichtige und hilfreiche Informationen aus der Bedienungsanleitung.

CE-Konformitätserklärung

Dieses Gerät entspricht den Anforderungen der EU-Richtlinie 2014/30/EU über die elektromagnetische Verträglichkeit und der Niederspannungsrichtlinien 2014/35/EU, sowie dem Produktsicherheitsgesetz (ProdSG), der Richtlinie 2001/95 / EG über Produktsicherheit, den 2011/65/EU RoHS-Richtlinien, 2009/125/EG Ökodesign - ERP-Richtlinien, der 2010/30 / EU-Verordnung zur Energieverbrauchskennzeichnung. Dieses Produkt hat die CE-Kennzeichnung auf dem Typenschild des Gerätes. Fakir behält sich das Recht vor, Design und Ausrüstung zu ändern.

Anwendungsbereich

Das Gerät ist nur für den Einsatz im Haushalt gedacht. Zweckentfremdeter Einsatz des Geräts kann zu Schäden am Gerät führen.

Das Gerät dient zur Reinigung von Hartböden, Teppichen, bezogenen Möbeln, Betten, Möbeln, Heizkörpern und Vorhängen.

Nutzen Sie das Gerät nur mit originalem Fakir Zubehör. Das Gerät sollte nicht für andere Zwecke als diese verwendet werden.

Unbefugtes Benutzen



WARNUNG!

- Die Kinder dürfen nicht mit dem Gerät spielen.
- Die Reinigung und Pflege des Geräts darf nicht von Kindern ohne Aufsicht durchgeführt werden.
- Verpackungsfolien von Kindern fernhalten. Erstickungsgefahr!
- Kinder unter 3 Jahren sollten vom Gerät ferngehalten werden, falls sie nicht ständig überwacht werden.
- Dieses Gerät darf nur von Personen (einschließlich Kindern) mit eingeschränkten körperlichen, sensorischen oder geistigen Fähigkeiten oder mit Erfahrung und/oder Wissen nur unter Aufsicht einer für ihre Sicherheit verantwortlichen Person oder gemäß den Anweisungen dieser Person verwendet werden.
- Kinder sollten überwacht werden, um sicherzustellen, dass sie nicht mit dem Gerät spielen.
- Die Geräte sollten nicht für Spielzwecke verwendet werden.
- Kinder, die älter als 3 Jahre und jünger als 8 Jahre sind, können das Gerät nur dann ein- und ausschalten, wenn sie unter Aufsicht stehen oder über die sichere Verwendung des Geräts informiert sind und wenn sie die vom Gerät ausgehende Gefahr verstehen. In diesem Fall ist es Voraussetzung, dass sich das Gerät im normalen Gebrauch befindet oder installiert ist.
- Kinder, die älter als 3 Jahre und jünger als 8 Jahre sind, sollten den Gerätestecker nicht an die Steckdose stecken, das Gerät einstellen und keine Reinigungs- oder Wartungsarbeiten durchführen.
- Das Gerät sollte nicht ohne Aufsicht verwendet werden.
- Elektrischer Strom



VORSICHT!

Prüfen Sie vor dem Einsatz des Geräts, ob die Spannungswerte Ihres Stromnetzes mit den Werten auf dem Typenschild des Geräts übereinstimmen.

Nur geeignete Verlängerungskabel verwenden.

**WARNUNG!**

Berühren Sie niemals das Gerät mit nassen Händen.

Handhaben Sie das Gerät nicht vom Kabel, wenn Sie den Stecker aus der Steckdose ziehen.

- Verbindungskabel niemals an scharfen Kanten scheuern oder befestigen. Darauf achten, dass sie keine Temperaturquellen berühren.

Prüfen Sie das Gerät vor dem ersten Einsatz auf Schäden und Defekte. Sollte das Gerät einen Schaden oder einen anderen Mangel aufweisen, dürfen Sie das Gerät auf keinen Fall einschalten. Wenden Sie sich in diesem Fall an einen autorisierten Fakir-Kundendienst.

- Wenn das Netzkabel beschädigt ist, das GERÄT KEINESFALLS ANSCHLIESSEN und einen autorisierten Fakir-Kundendienst aufsuchen.

In Gefahrensituationen

In irgendeiner Gefahr schalten Sie Ihr GERÄT aus.

**WARNUNG!**

Wenn das Netzkabel oder der Adapter des Gerätes beschädigt wurde, auf keinem Fall VERWENDEN. In einem solchen Fall besteht die Gefahr eines elektrischen Schlags. Den nächstgelegenen autorisierten Fakir-Kundendienst aufsuchen.

Bei Störungen oder Beschädigungen

Bevor Sie den Kundendienst anrufen, versuchen Sie selbst das Problem/den Fehler zu beheben. Schau Sie sich hierzu den Abschnitt „FEHLERBEHEBUNG“ an. Wenn Sie das Problem/den Fehler nicht beheben können, rufen Sie bitte den Kundendienst: Bevor Sie anrufen, halten Sie bitte den Produktcode und das Modell bereit. Diese Informationen können Sie aus dem TYPENSCHILD entnehmen.

**WARNUNG!**

Die Reparatur des Gerätes darf nur von einem autorisierten Fakir-Kundendienst (siehe Liste der autorisierten Service) durchgeführt werden. Durch unsachgemäße Reparaturen können Gefahren für den Benutzer entstehen.

Sicherheitshinweise

Die folgenden Vorsichtsmaßnahmen sollten immer getroffen werden, wenn ein elektrisches Gerät verwendet wird, um Feuer, Stromschlag und Verletzungen zu vermeiden.

- Lesen Sie die Anweisungen in der Bedienungsanleitung sorgfältig durch. Bitte Bedienungsanleitung aufbewahren. Wenn Sie das Gerät an Dritte weitergeben, müssen Sie die Bedienungsanleitung mitgeben.
 - Wenn Sie das Produkt aus der Verpackung entnehmen, stellen Sie sicher, dass alle Düsen vollständig vorhanden sind.
 - Saugen Sie niemals Kleidung, Haare, Augen, Finger oder andere Körperteile mit Ihrem Gerät.
 - Das Gerät ist nur für den trockenen Gebrauch geeignet.
 - Das Gerät wurde nur für den Einsatz im Haushalt konzipiert.
 - Die Apparate und das Teleskoprohr sollten niemals zum Hals oder Ohr genähert werden.
 - Benutzen Sie Ihr Gerät niemals an Menschen oder Tieren. Der Hersteller haftet nicht für Schäden, die durch unsachgemäße Bedienung des Gerätes verursacht werden.
 - Dieses Gerät eignet sich nicht zum Entfernen von gefährlichen Materialien wie Toner, der in Laserdruckern oder Fotokopierern verwendet wird.
 - Saugen Sie keine heiße Asche oder brennende Gegenstände wie Zigaretten oder Streichhölzer.
 - Verwenden Sie das Gerät niemals in der Nähe von explosiven oder entzündlichen Materialien.
 - Saugen Sie niemals Lösungsmittel, explosive Gase oder Flüssigkeiten.
 - Niemals Flüssigkeiten wie Teppichreinigungslösungen saugen.
 - Verwenden Sie es nicht zum Saugen von scharfen oder spitzen Gegenständen wie Glassplitter, Nägel usw. Trockene, aushärtende Materialien wie Gips oder Zement können ebenfalls den Filter zerstören.
 - Achten Sie darauf, dass keine Gegenstände sich in den offenen Stellen verklemmen, während das Gerät läuft. Das Schließen der Belüftungslöcher führt zu einer Überhitzung der Maschine.
 - Benutzen Sie das Gerät nicht im Freien.
 - Tauchen Sie das Gerät niemals in Wasser, schützen Sie es vor Regen und Feuchtigkeit.
 - Falsche Spannung kann das Gerät beschädigen. Betreiben Sie das Gerät nur, wenn die auf dem Typenschild angegebene Spannung mit der Spannung Ihres Hauses übereinstimmt. Verwenden Sie Ihre Maschine unbedingt im Spannungsbereich, der auf dem Gerät angegeben ist.
 - Berühren Sie niemals den Stecker mit nassen Händen.
 - Verdrehen Sie das Netzkabel nicht, versuchen Sie nicht, es zu knicken, und setzen Sie es keinen Wärmequellen aus.
 - Verwenden Sie das Netzkabel nur auf trockenen Flächen.
 - Betreiben Sie das Gerät nicht, wenn das Netzkabel defekt ist oder wenn Sie einen Mangel vermuten (z. B. nachdem es fallen gelassen wurde) oder wenn Sie sichtbare Schäden am Gerät bemerken.
- Wenn das Gerät ausfällt, muss es vom autorisierten Fakir-Kundendienst repariert werden.
Niemand selbst reparieren
- Verwenden Sie keine beschädigten Netzkabel.

- 18. Ladestation
- 19. Netzkabel der Ladeinheit

Optionales Zubehör:

(nicht in der Produktverpackung enthalten, kann auf Wunsch erstattet werden)

- 20. Kleine Turbo-Düse
- 21. Haarbürste für Haustiere
- 22. Vorhängebürste mit weicher Spitze
- 23. Möbelbürste
- 24. Weiche Bürste für schmale Fläche
- 25. Flexibler Vakuumschlauch

Inhalt der Verpackung

Hauptgehäuse des Geräts	1
Teleskop-Vakuurröhre	1
2-in-1 Zubehör	1
Elektrische Turbo-Bodendüse	1
Fugen-/Eckendüse	1
Li-on Batterie	1
Ladestation	1
Bedienungsanleitung	1
Service-Liste	1

Technische Daten

Modell: STARKY HSA 800 XL Q
 Batterie: 21,6V 2200mAh Lithium-Ionen
 Spannung: 22.2V
 Motorleistung: 370W
 Ladedauer der Akkus: 1 Stunden
 Nutzungsdauer:
 Hohe Geschwindigkeit: 10 Minuten
 Niedrige Geschwindigkeit: 30 Minuten
 Staubaufnahmekapazität: 0,4 L
 Geräuschemission: 85 db(A)
 Lebensdauer : 10 Jahre

Öffnen der Box

Prüfen Sie das Gerät und Zubehör vor dem ersten Einsatz auf Schäden und Defekte. Sollte das Gerät einen Schaden oder einen anderen Mangel aufweisen, dürfen Sie das Gerät auf keinen Fall einschalten. Wenden Sie sich in diesem Fall an einen autorisierten Fakir-Kundendienst.

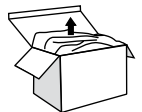

**WARNUNG!**

Benutzen Sie auf kein fehlerhaftes beschädigtes Gerät.

Zusammensetzung

Setzen Sie den Akku ein, indem Sie ihn wie unten gezeigt in das Akkufach schieben und vergewissern Sie sich, dass er verriegelt ist (1)

Verriegeln Sie das Teleskoprohr, indem Sie es zum Hauptkörper schieben. (2)

Montieren Sie auch die Düse, die Sie brauchen an das Teleskoprohr. (3)

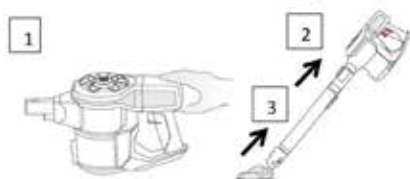
**Zusammensetzung der Ladeeinheit**

Verbinden Sie den männlichen Stecker, der sich unterhalb der Stromübertragungsleiste der Ladeeinheit befindet, mit dem weiblichen Stecker, der sich oberhalb der Unterseite der Ladeeinheit befindet (Abb. 1). Schieben Sie danach den Metallstift auf der Energieübertragungsleiste, bis es in die Aufnahme an der Unterseite der Ladeeinheit hineingesteckt wird (Abb. 2). Wenn der Metallstift in die Aufnahme einrastet, ertönt ein Klickton.

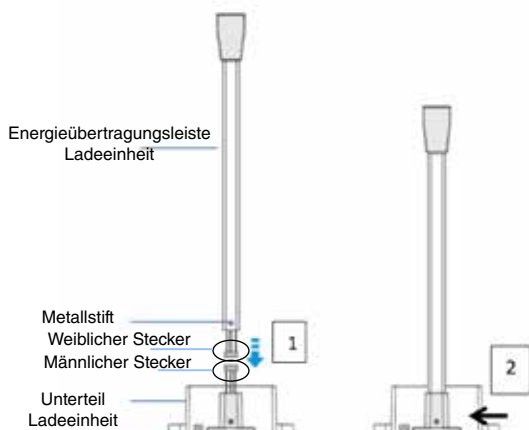

Aufladen des Gerätes

Setzen Sie Ihr Gerät, wie auf der Abbildung angezeigt in die Ladestation und beginnen Sie es aufzuladen, indem Sie den Stecker einstecken. Wenn das Gerät mit dem Aufladen beginnt, ertönt ein Signalton und die Leistungsanzeigeleuchten beginnen zu blinken. Leistungsanzeigeleuchten leuchten weiß, wenn das Gerät vollständig aufgeladen ist.

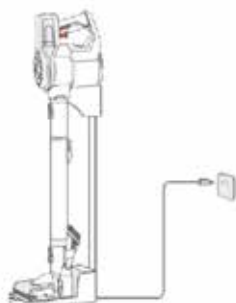

Einschalten des Gerätes

- Um das Gerät zu verwenden, drücken Sie die angezeigte Ein / Aus-Taste. Bei der Verwendung des Gerätes, können Sie anstatt die Ein / Aus-Taste zu drücken und gedrückt zu halten, die Sperrtaste nach oben schieben, so dass Ihr Gerät funktioniert, ohne die Ein / Aus-Taste gedrückt zu halten.
- Sie können die Maximalleistungsoption aktivieren, indem Sie die Max-Taste auf Ihrem Gerät drücken. Das blaue Licht leuchtet, wenn die maximale Leistung aktiviert ist.
- Lassen Sie die Taste „Start“ los oder verschieben Sie sie nach unten, um die Reinigung zu stoppen.

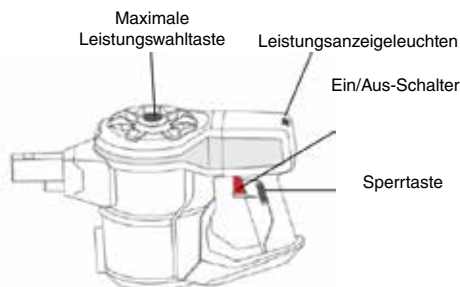

Nutzung des Teleskoprohrs

Drücken Sie den Längeneinstellklammer auf der Rückseite des Teleskoprohrs und ziehen Sie dann das Teleskoprohr auf die gewünschte Länge. Durch Drücken der Klammer können Sie die Länge des Teleskoprohrs nach Ihren Wünschen einstellen.



Montage von Düsen

Sie können Ihr Gerät verwenden, indem Sie es an der Teleskoprohrsektion oder am Gerätekörper befestigen, z. B. an der elektronischen Turbodüse, der 2-in-1-Düse für empfindliche Polster und der Möbelbürste oder den Eckdüsen, die mit Ihrem Gerät geliefert werden. Drücken Sie die Düsen auf das Teil, das Sie befestigen möchten, sodass die Klammern auf der Oberseite liegen. Wenn die Düse auf das Teil sitzt, auf dass Sie es befestigen möchten, ertönt ein Klickton.

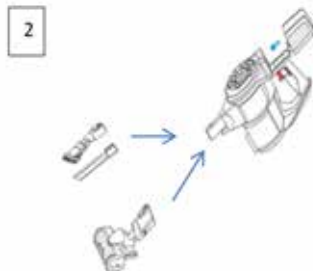
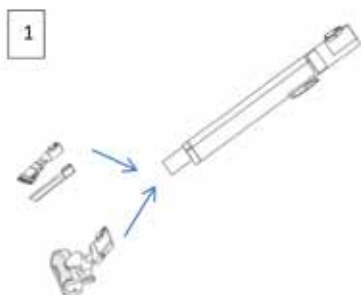

Entfernen der Batterie

- Wie auf der Abbildung angezeigt, drücken Sie die Batterie-Sperrtaste und ziehen Sie die Batterie aus dem Steckplatz.



Gerätereinigung



WARNUNG!

Schalten Sie Ihr Gerät aus und ziehen Sie den Stecker, bevor Sie das Gerät reinigen und warten. So verhindern Sie dass das Gerät versehentlich eingeschaltet wird.



VORSICHT!

Verwenden Sie keine Reinigungsmittel, Scheuermittel oder Alkohol. Dies kann Ihr Gerät beschädigen.

- Reinigen Sie das Gerät nur mit einem trockenen oder feuchten Tuch.
- Auch den Filterraum können Sie nach Bedarf mit einem feuchten Tuch reinigen.



HINWEIS!

Wenn sich der Staubbehälter nicht in der richtigen Position befindet, verhindert die Deckelverriegelung, dass der Hauptkörperdeckel ordnungsgemäß schließt. Stellen Sie vor der Verwendung Ihres Geräts sicher, dass alle Filter installiert sind.

Entleeren des Staubbehälters

Wir empfehlen, dass Sie den Staubbehälter nach jedem Gebrauch entleeren, um sicherzustellen, dass

Ihr Gerät eine hohe Leistung vollbracht. Wie auf der Abbildung angezeigt, öffnen Sie den Staubbehälter auf der Vorderseite des Staubbehälters, indem Sie die Verriegelung des Staubbehälters drücken und leeren Sie dann den Staub im Fach in den Mülleimer.

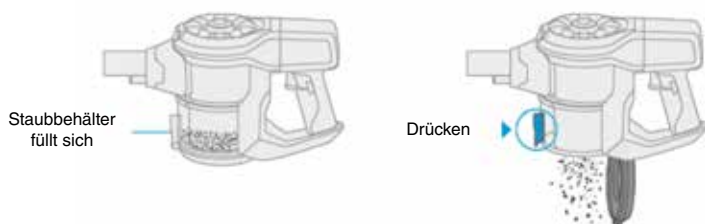

Reinigen des Staubbehälters

Öffnen Sie den Staubbehälter, indem Sie ihn wie gezeigt nach links drehen. Entfernen Sie es, indem Sie ihn zu sich ziehen. Nur den leeren Staubbehälter können Sie unter kaltem Wasser reinigen. Zur nächsten Verwendung müssen alle Teile getrocknet sein, bevor Sie sie wieder einbauen. Um den Staubbehälter an seine Platz einzusetzen, legen Sie den Behälter in das Gehäuse und drehen Sie es nach rechts. Wenn der Staubbehälter sitzt, ertönt ein Klickton.

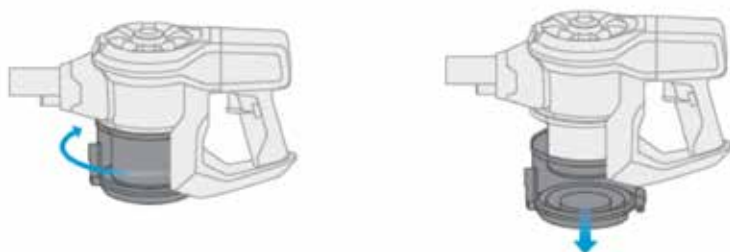

Reinigung der Filter

Drücken Sie die Abdeckungsverriegelung auf dem Hauptgehäuse und ziehen Sie die Abdeckung des Hauptgehäuses zu sich und schieben Sie sie nach hinten, um sie vollständig zu öffnen. Entfernen Sie den Textilfilter und den Zyklonfilter, das sich in Ihrem Gerät befindet, indem Sie es zu sich ziehen (Abb. 1 und Abb. 2). Sie können den Filter reinigen, indem Sie ihn schütteln oder sanft mit einer weichen, haarigen, trockenen Bürste bürsten. Der Zyklonfilter kann durch Waschen gereinigt werden.

Vor dem Einbau des Zyklonfilters und des Textilfilters auf die Filterlücken achten. Schließen Sie die Gehäuseabdeckung, indem Sie sie hineindrücken, bis Sie ein Klickton hören.

**VORSICHT!**

Stellen Sie sicher, dass die Teile trocken sind, bevor Sie den Stecker in die Steckdose stecken.

**VORSICHT!**

Schrubben Sie den Filter nicht und wenden Sie keine unnötige Kraft an.

**VORSICHT!**

Wir empfehlen Ihnen, Ihre Filter alle 6 Monate zu wechseln. Betreiben Sie Ihren Staubsauger immer zusammen mit einem zylindrischen Textilfilter und einem Zyklonfilter. Andernfalls wird ein Motorschaden oder ein niedriger Vakuum auftreten. Die Filter NIEMALS in der Waschmaschine waschen.

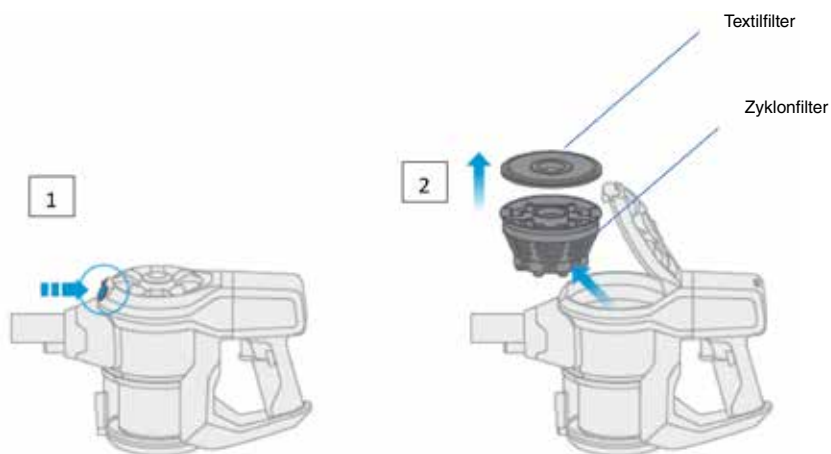

Reinigen des Schwammfilters

Öffnen Sie den Staubbehälter, indem Sie ihn nach links drehen und zu sich ziehen (Abb. 1). Entfernen Sie den Schwammfilter an der Unterseite des Hauptkörpers, indem Sie ihn nach links drehen (Abb. 2). Reinigen Sie den Schwammfilter durch Schütteln. Wenn die Reinigung abgeschlossen ist, den Schwammfilter durch Drehen nach rechts anbringen. Wenn das Klicketon zu hören ist, ist der Filter in der Aufnahme platziert. Um den Staubbehälter an seine Platz einzusetzen, legen Sie den Behälter in das Gehäuse und drehen Sie es nach rechts. Wenn der Staubbehälter sitzt, ertönt ein Klickton.

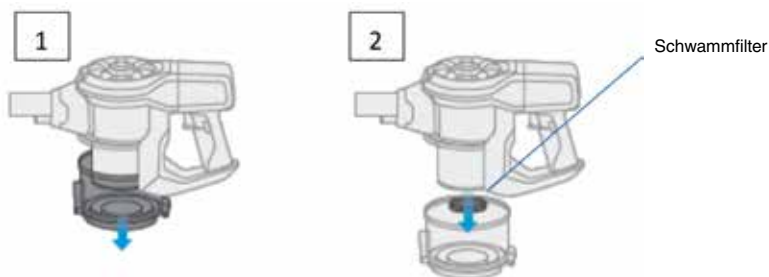

Reinigung der elektronischen Turbobüse

Entfernen Sie die elektronische Turbobüse, indem Sie auf die Klammer am Gerät drücken, wie in der Abbildung zu sehen ist.

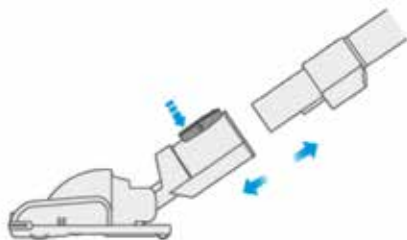

Öffnen Sie am unteren Ende der Turbobüse den Bürstenverschluss, indem Sie die Klammer unten links drücken und nehmen Sie das Schloss ab. Zum Reinigen, entfernen und reinigen Sie die Bürstenwalze. Achten Sie beim Aufsetzen der Rollenbürste auf die Zähne an den Bürstenkanten und schieben Sie sie in die Aufnahme, bis Sie das Klickgeräusch hören. Platzieren Sie den Bürstenverschluss an der unteren linken Ecke der Turbobürste, sodass es der Klammer entspricht, und drücken auf den unteren Teil des Verschlusses. Wenn das Schloss einrastet, ertönt ein Klick.

Sobald Sie sicher sind, dass die Teile, die Sie gereinigt haben, vollständig trocken sind, installieren Sie sie.

**VORSICHT!**

Außer die Bürste und die Bürstensperre können die anderen nicht mit Wasser gewaschen werden. Tragen Sie kein Öl auf beide Enden der Bürste auf. Berühren Sie den Bürstenbereich während des Betriebs nicht. Verwenden Sie das Gerät nicht, wenn es beschädigt ist.

Fehlerbehebung

Bevor Sie einen autorisierten Fakir-Kundendienst aufsuchen, wenden Sie sich bitte an dieses Handbuch, um das Problem zu beheben. Wenn Sie das Problem nicht lösen können, rufen Sie den autorisierten Service an.

**WARNUNG!**

Schalten Sie das Gerät aus und ziehen Sie den Netzstecker, bevor Sie mit der Fehlerbehebung beginnen.

Fehler	Mögliche Ursache	Lösung
Das Gerät funktioniert nicht oder wird nicht aufgeladen	1) Akku ist leer 2) Das Gerät ist ausgeschaltet 3) In der Steckdose, das Sie zum Aufladen verwenden, ist kein Strom vorhanden	1) Akku aufladen. 2) Das Gerät einschalten 3) Andere Steckdose versuchen.
Das Gerät saugt nicht	1) Entleeren Sie den Staubbehälter 2) Filter ist verschmutzt 2) Filter reinigen	1) Staubfilter ist voll 2) Filter ist verschmutzt
Das Gerät läuft mit lauter als normal	1) Partikel an Vakuumteilen verklemmt	1) Partikel entfernen

Abgeben des Gerätes an Recyclingpunkten

Stellen Sie sicher, dass die Batterien in Übereinstimmung mit den lokalen Gesetzen und Vorschriften entsorgt werden. Das Symbol auf der Batterie und der Verpackung weist darauf hin, dass die mit dem Produkt gelieferte Batterie nicht als Hausmüll betrachtet werden darf. Indem Sie dafür sorgen, dass die Batterien korrekt entsorgt werden, können Sie dazu beitragen, mögliche Schäden für die Umwelt und die menschliche Gesundheit durch unsachgemäße Entsorgung der Batterien zu vermeiden.



Entsorgen Sie das Gerät in dafür bestimmten Müllcontainern, entsprechend der, in Ihrem Land gültigen Gesetze. Elektrische Altgeräte dürfen nicht in den Hausmüll entsorgt werden. Entsorgen Sie Ihr Gerät in Mülltonnen, die für Elektroschrott bestimmt sind.



Die Verpackungselemente des Geräts sind aus recyclefähigem Material hergestellt. Diese, in entsprechenden Wertstoffcontainern entsorgen. Wenden Sie sich für Ratschläge zum Recycling an Ihre Kommunalbehörde oder autorisierten Händler.

Sie können gebrauchte Staubbeutel und Filter im allgemeinen Mülleimer entsorgen.

Das Gerät entspricht den WEEE 2012/19/EU Richtlinien.

Lieferung

Um zu verhindern, dass das Gerät in der Originalverpackung beschädigt wird, sollte es in einem guten und weichen Paket transportiert werden.

Information about the operating instructions	20
Liability	20
EC Conformity declaration.....	20
Intended Use	20
Unauthorized Use.....	21
Security Warnings	22
Appliance instructions	24
Box contents.....	25
Technical Specifications	25
Unpacking.....	25
Assembling the Appliance	26
Assembling the Charging Unit	26
Charging the Appliance	27
Operation of the Appliance	27
Using the Telescopic Tube	28
Mounting of Apparatus.....	28
Removing the Battery	29
Cleaning the Appliance.....	29
Emptying the dust canister	30
Cleaning the Dust Canister.....	30
Cleaning the filters	30
Cleaning the Sponge Filter	32
Cleaning of Electronic Turbo Nozzle.....	32
Troubleshooting	33
Leaving the appliance at recycling points	34
Dispatch.....	34

Thank you for preferring HSA 800 XL Q Handheld Vacuum Cleaner. Our appliance has been designed and manufactured to work seamlessly for a long time.

Information about the operating instructions

These operating instructions are intended to enable the safe and proper handling and operation of the appliance.

Read these operating instructions carefully before using the appliance for your safety and others'. Keep this manual in a safe place for future use.

Liability

Fakir Elektrikli Ev Aletleri A.Ş. will accept no liability for damages resulting from failure to comply with the operating instructions. Fakir Elektrikli Ev Aletleri A.Ş. will accept no liability in case the appliance is used for other purposes than its intended use or handled, repaired or serviced improperly.



•WARNING!

Indicates notices which, if ignored, can result in risk of injury or death.



CAUTION!

Indicates notices of risks that can result in damage to the appliance.



NOTE!

Emphasizes tips and other useful information in the operating manual.

EC Conformity declaration

This appliance is fully compliant to European Union's 2014/30/EU Electromagnetic Compatibility and 2014/35/EU Low Voltage Directives and additionally; the Product Safety Act (ProdSG), 2001/95/EC Product Safety Directive, 2011/65/EU RoHS Directives, 2009/125/EC Ecodesign - ERP Directives, 2010/30/EU Energy Consumption Labelling Ordinance. The appliance bears the CE mark on the rating plate.

Fakir reserves the right to change the design and equipment.

Intended Use

This appliance has been designed for light domestic use only. Using the appliance for other purposes will cause damage.

Appliance is used for cleaning of hard floors, carpets, upholstered furnitures, beds, furnitures, heating radiators and curtains.

Please use it only with Fakir original accessories. The appliance must not be used for any purpose other than these.

Unauthorized Use



• WARNING!

- Children should not play with this appliance
- Cleaning and maintenance shall not be carried out by children without supervision.
- Keep the packing materials away from the children. Choking risk!
- Children younger than 3 years shall be kept away from the appliance if they are not supervised constantly.
- This appliance may be used by persons (including children) with limited physical, sensory or mental capabilities, or with limited experience and/or knowledge, only under the supervision of a person responsible for their safety, or in accordance with the instructions of that person.
- Children shall be supervised to ensure that they do not play with the appliance.
- This appliance shall not be used for play.
- Children older than 3 years and younger than 8 years may switch the appliance on and off only if they are under supervision or are informed of the safe use of the appliance and if they understand the hazards that may be caused by the appliance. In this respect, it is a prerequisite for the appliance to be in normal usage position or that it is installed properly.
- Children older than 3 years and younger than 8 years shall not plug the appliance to the electrical outlet, adjust the appliance, and do not perform any cleaning or maintenance operations.
- The appliance shall not be used without supervision.
- Electrical current



CAUTION!

Before using the appliance, make sure your mains voltage is compatible with the appliance voltage.

Only use the extension cable appropriate for the appliance.

**WARNING!**

- Never touch the appliance with wet hands.
- Do not pull from the cord, use the plug to unplug the appliance.
- Never rub or tie the connection cable to sharp edges, pay attention to not touching the heat generating parts.
- Before the first use, check the appliance for damages and malfunctions. If there is any malfunction or damage to the equipment, do not use the appliance and get in contact with Fakir Authorized Service.
- If the power cable of the appliance is damaged, never CONNECT TO THE DEVICE and contact your Fakir Authorized Service.

In case of danger

In case of any danger, TURN OFF your appliance.

**WARNING!**

- NEVER USE the appliance if its power cable is damaged. In such a case, there is a risk of electric shock. Contact nearest Fakir authorized dealership.

In case of malfunction or damage

Before you call Customer Service, check whether you can correct the problem/ fault yourself. For this purpose, please see the “TROUBLESHOOTING” section. If you can not resolve the problem/error, please call Customer Service: Please note the Product serial and Model before you call. You can find this information on the TYPE LABEL of your product.

**WARNING!**

Repairs must be performed only by Fakir authorized services (see authorized service list). Improper repair procedures may pose a danger to the user.

Security Warnings

The following precautions should always be taken when using an electrical appliance in order to prevent fire, electric shock and personal injury;

- Read the instructions given in the user manual carefully. Please keep the manual. If you pass the appliance to a third party, give them the manual as well.
- When you first remove the product from the package, make sure that the apparatus is

complete.

- Do not vacuum clothes, hair, eyes, fingers or any other parts of the body with your appliance.
- This appliance is intended only for dry

use.

- This appliance has been designed for indoor use only.
- Apparatuses and the telescopic tube should never be brought near to the eye or the ear.
- Never use your appliance on people or animals. The manufacturer is not responsible for damage caused by improper operating of the appliance.
- This appliance is not suitable for vacuuming hazardous materials such as toners used in laser printers or copiers.
- Do not vacuum hot ashes or burning objects like cigarettes or matches.
- Never use the appliance near explosive or flammable materials.
- Never vacuum solvents, explosive gases or liquids.
- Never vacuum water or other liquids such as damp carpet cleaning solutions.
- Do not use to vacuum sharp or pointed objects such as glass fragments, nails etc. Dry, hardening materials such as plaster or cement may also destroy the filter.
- Pay attention to not push objects into the openings of the appliance while it is running. Closing the air vents leads to overheating of the machine.
- Do not use the appliance outdoors.
- Never immerse your machine in water, protect it from rain and moisture.
- Incorrect voltage may cause damage to the appliance. Only operate the appliance if the voltage indicated on the type label corresponds to the voltage at your house. Always use your machine in the voltage range written on the appliance.
- Never touch the plug with wet hands.
- Do not twist the power cable, do not try to pinch it, and do not expose it to heat sources.
- Use the power cable only on dry surfaces
- If you suspect the power cord is defective or if you suspect a defect (eg. after it fell down) or detect a visible damage to the appliance, do not turn on the appliance.
- If the appliance is malfunctioned, it must be repaired by the authorized Fakir Service. Never attempt to repair it yourself.
- Do not use damaged power cables.
- Use the appliance only with the supplied accessories.
- The appliance uses Li-on battery. Do not burn the batteries or let them to be exposed to high temperatures; otherwise they can explode.

KEEP THIS USER MANUAL FOR FUTURE REFERENCE.

Appliance instructions

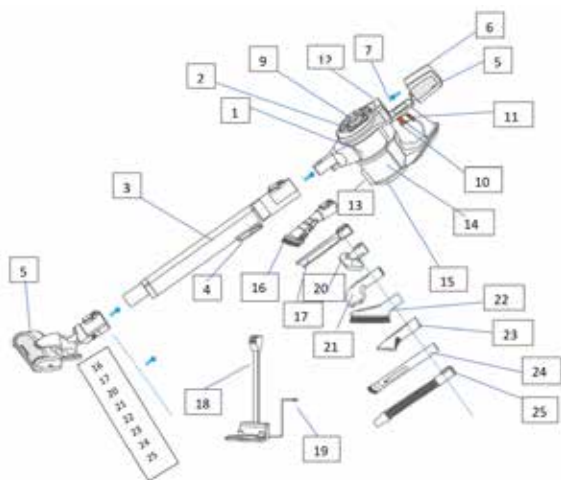

1. Main Body
2. Main Body Cover
3. Telescopic Vacuum Tube
4. Telescopic Vacuum Tube Length Adjusting Latch
5. Electronic turbo floor nozzle
6. Battery
7. Battery lock button
8. Battery compartment
9. Maximum Power Selection Button
10. Power Button
11. Lock Button
12. Power indicator lights
13. Dust canister release button
14. Dust canister
15. Dust canister lid
16. 2 in 1 sensitive upholstery nozzle and furniture brush
17. Crevice nozzle
18. Charging inlet
19. Charging unit power cord

Optional accessories:

(not available in the product box, you can purchase optionally)

20. Mini turbo brush
21. Pet hair cleaning brush
22. Soft tip curtain brush
23. Furniture brush

24. Soft crevice tool

25. Flexible hose

Box contents

Appliance main body	1
Telescopic vacuum tube	1
2 in 1 accessory	1
Electrical turbo floor nozzle	1
Crevice nozzle	1
Li-on battery	1
Charging inlet	1
User manual	1
Service list	1

Technical Specifications

Model	: STARKY HSA 800 XL Q
Battery	: 21,6V 2200 mAh Lithium-ion
Voltage	: 22.2V
Motor Power	: 370W
Battery Charging Time:	1 hours
Operating Time:	
High Speed	: 10 minutes
Low Speed	: 30 minutes
Dust canister capacity	0.4 L
Noise level	: 85 db(A)
Lifetime	: 10 years

Unpacking

Unpack the appliance and before starting to use it check for damages and malfunctions. If there is any malfunction or damage to the equipment, do not use the appliance and get in contact with Fakir Authorized Service.

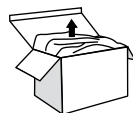

• WARNING!

Never use a defective appliance.

Assembling the Appliance

Insert the battery into the battery compartment by pushing the battery in the direction below and make sure it is locked (1)

Lock the telescopic tube by pushing it towards the main body. (2)

Attach the apparatus you need to the telescopic tube. (3)

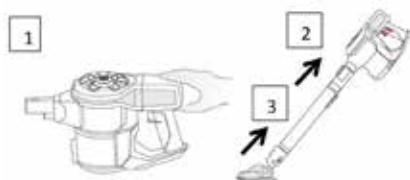

Assembling the Charging Unit

Connect the male connector at the bottom of the charging unit power transmission bar and the female connector at the top of the charging unit base (fig. 1). Then push the charging unit to the slot located on the bottom of the metal pin charger unit on the power transmission bar (fig. 2). When the metal pin is seated in the socket, a clicking sound is heard.

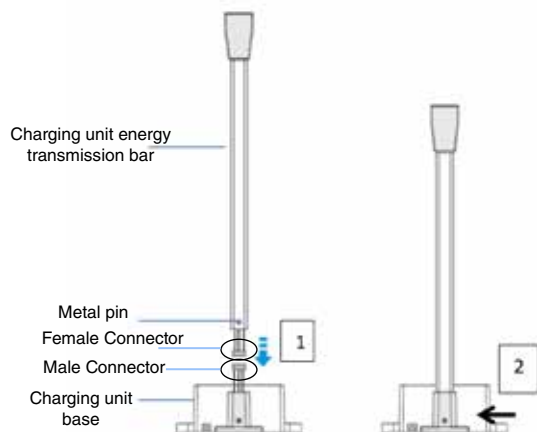

Charging the Appliance

Place your appliance in the charging stand as you see and start charging it by plugging it in. When the appliance starts to charge, a beep sounds heard and the power indicator lights start blinking. A white light is flashed on the power indicator when the appliance is fully charged.

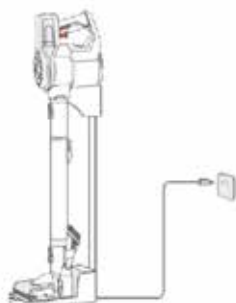

Operation of the Appliance

- Press the On/Off button shown to start using your appliance. While using the appliance, you can keep your appliance running by sliding the lock key up, instead of pressing and holding the on/off button all the time.
- You can activate the maximum power option by pressing the Max key on your appliance. The blue light is on when maximum power is activated.
- Release the “Start” button or slide down the lock key to stop the cleaning.

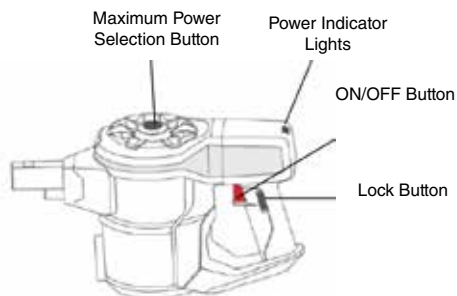

Using the Telescopic Tube

Pull the length adjustment latch behind the telescopic tube and pull the telescopic tube to the desired length. By pressing the latch, you can adjust the length of the telescopic tube to your preference.

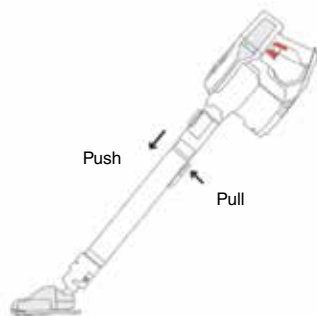

Mounting of Apparatus

You can use your appliance by attaching the electronic turbo floor nozzle, 2 in 1 sensitive upholstery nozzle and furniture brush or one of the crevice nozzles to the telescopic tube part or the appliance body as you can see on the figure. Push the apparatuses to the part you want to attach as the latch parts would be on the top, when the apparatus is seated in the part you want to wear, you'll hear a click.

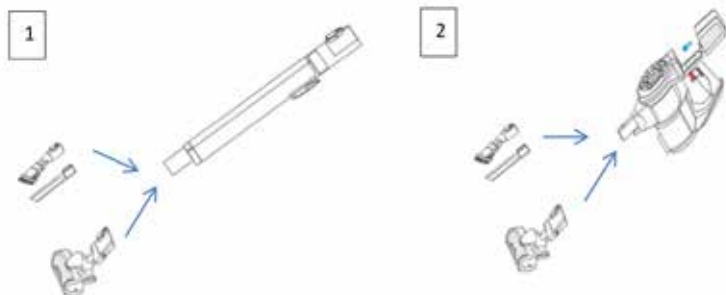

Removing the Battery

- Press the battery lock button as shown and pull the battery out of its slot and remove it from its compartment.



Cleaning the Appliance



• WARNING!

Turn off your appliance and unplug it before cleaning and maintenance of your appliance. This will prevent the appliance from working unintentionally.



CAUTION!

Do not use cleaning agents, abrasives or alcohol. These may damage your appliance.

- Clean the appliance only with a dry or damp piece of cloth.
- You may clean the filter compartment with damp piece of cloth as well.



NOTE!

If the dust canister is not in the correct direction, the lid lock will prevent the main body cover from closing properly. -Before using your appliance, ensure that all filters are installed.

Emptying the dust canister

We recommend that you empty the dust canister after each use to ensure that your appliance performs at high level

. As you can see on the figure, open the dust canister located at the front of the dust canister by pressing the release button, then empty the dust in the canister into the trash can.

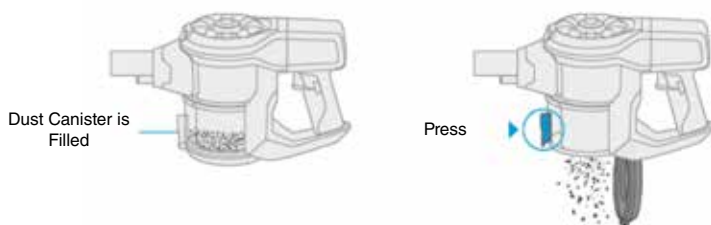

Cleaning the Dust Canister

Open the dust canister by turning it to the left as shown. • Remove it by pulling it towards you. You can only clean the empty canister under cold water. For the next use, make sure that all the parts are dry before assembling them. To place the dust canister in place, place the canister in the body and turn it to the right. When the dust canister is seated in place, a click sounds.



Cleaning the filters

Press the lid lock on main body and open the main body cover by pulling it towards you and push it towards the rear and let it fully open. Remove the textile filter and cyclone filters from your appliance by pulling it towards you (fig. 1 and fig. 2). You can clean the textile filter by shaking it or gently brushing it with a soft hairy dry brush. Cyclone filter may be cleaned by washing.

Place the filters by minding the gaps on the appliance and place cyclone filter first and then the textile filter. Close the main body cover by pushing it in until you hear it click.



Make sure that all the parts are dry before assembling them.



Do not scrub the filter or apply unnecessary force.



We recommend you to change your filters every 6 months. Always operate your vacuum cleaner in combination with a cylindrical textile filter and a cyclone filter. Otherwise, engine damage or low vacuum will occur. Never use a washing machine to wash the filters.

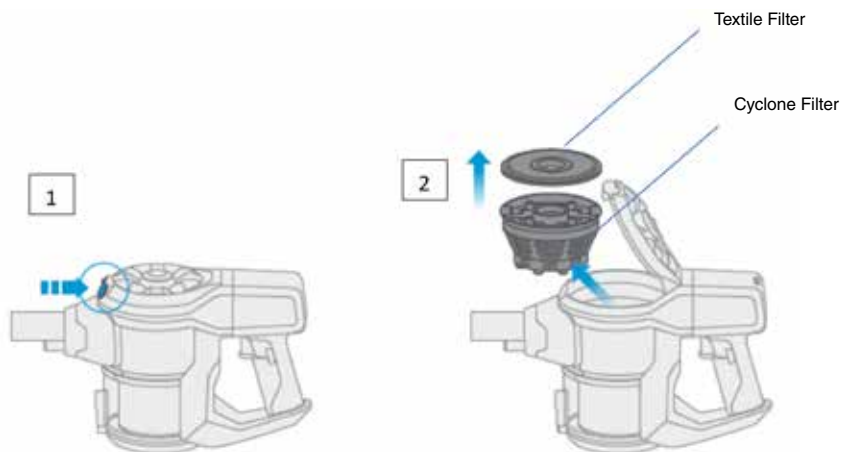

Cleaning the Sponge Filter

Open the dust canister by turning it to the left and remove it by pulling it towards you (fig. 1). Remove the sponge filter on the bottom of the main body by turning it to the left (fig. 2). Clean the sponge filter by shaking it. Once the cleaning is complete, replace the sponge filter by turning it to the right. When the click is heard, the filter is placed in its compartment. To place the dust canister in place, place the canister in the body and turn it to the right. When the dust canister is seated in place, a click sounds.

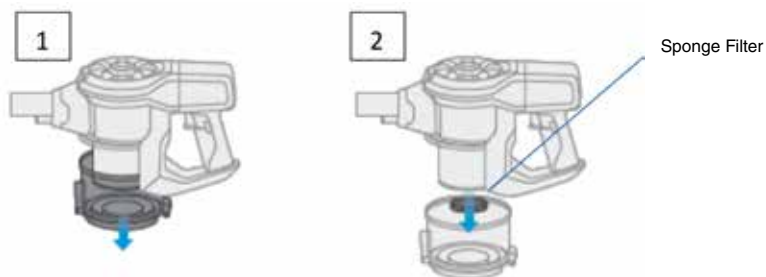

Cleaning of Electronic Turbo Nozzle

Remove the electronic turbo nozzle by pressing the latch on the apparatus as seen in the figure.

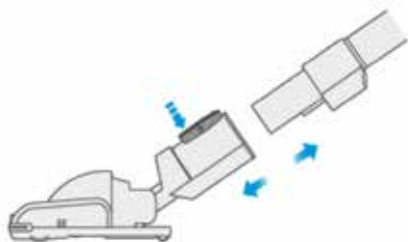

At the bottom of the turbo nozzle, open the brush lock by pushing the lug on the bottom left and remove the lock. For cleaning, remove the roller brush and clean it. When placing the roller brush, pay attention to the threads on the brush edges and push it into the slot until you hear the click sound. Place the brush lock to meet the lug in the lower left corner of the turbo brush and push down on the bottom of the lock. When the lock is seated in place, a click sounds.

Once you are sure that the parts you have cleaned are completely dry, you can mount them.

**CAUTION!**

Other than the brush and brush lock, others can not be washed with water. Do not apply oil on both ends of the brush. Do not touch the brush during operation. Do not use the appliance when its apparatuses damaged.

Troubleshooting

Before contacting with authorized Fakir services, please consult this manual to resolve the problem, if you cannot solve the problem, call the authorized service.

**WARNING!**

Turn off the appliance and unplug it before troubleshooting.

Error	Possible Cause	Solution
Appliance is not working or charging	1) The battery is empty. 2) The appliance is off. 3) There is no power at the outlet you use to charge.	1) Charge the battery. 2) Turn on the appliance. 3) Try another outlet.
The appliance does not vacuum	1) Empty the dust canister. 2) Clean the filter.	1) The dust canister is full. 2) The filter is dirty.
Appliance is making unusually loud noises	1) Particles are trapped in vacuuming parts.	1) Remove the particles.

Leaving the appliance at recycling points

Ensure that the dead batteries are disposed of in accordance with local laws and regulations. The symbol on the battery and packaging indicates that the battery delivered with the product should not be considered as household waste. By ensuring that the batteries are disposed correctly, you can contribute to the prevention of potential damage to the environment and human health due to improper disposal of the batteries.



Dispose of the appliance according to the environmental regulations determined for electronic appliances in your country. Electrical waste must not be disposed of together with household waste. Dispose the appliance to the waste baskets designated for electrical waste.



The packaging of the appliance consists of recycling-capable materials. Throw out them in suitable recycling bins. For recycling advices, contact your municipal officers or your authorized dealer.

You can put used dust bags and filters in general trash cans.

This appliance is compatible with 2012/19/EU AEEE directive.

Dispatch

Carry the appliance in the original package or a similar, well-padded package to prevent damage to the appliance.

Kullanım talimatları hakkında bilgi	28
Sorumluluk	28
CE Uygunluk deklarasyonu	28
Kullanım Alanı.....	28
Yetkisiz Kullanım.....	29
Güvenlik uyarıları	30
Cihaz açıklamaları	32
Kutu içindikiler	33
Teknik özellikler	33
Kutuyu açma.....	33
Cihazı Birleştirme	34
Şarj Ünitesinin Birleştirilmesi	34
Cihazın Şarj Edilmesi	35
Cihazı Çalıştırma	35
Teleskopik Borunun Kullanılması.....	36
Aparatların Takılması	36
Bataryanın Çıkarılması	37
Cihazı Temizleme	37
Toz Haznesinin Boşaltılması.....	38
Toz Haznesinin Temizlenmesi.....	38
Filtrelerin Temizlenmesi	38
Sünger filtrenin Temizlenmesi	40
Elektronik Turbo Aparatın Temizlenmesi	40
Sorun Giderme	41
Cihazın geri dönüşüm noktalarına bırakılması	42
Sevk.....	42

Tercihinizi HSA 800 XL Q Şarjlı Dik Süpürge 'den yana kullandığınız için teşekkür ederiz. Ürününüz size uzun süre sorunsuz hizmet vermek için tasarlanıp üretilmiştir.

Kullanım talimatları hakkında bilgi

Bu kullanım talimatları cihazın düzgün ve güvenli bir şekilde kullanılabilmesi için düzenlenmiştir.

Kendi güvenliğiniz ve diğerlerinin güvenliği için ürünü çalıştırmadan önce kullanım kılavuzunu okuyunuz. Bu kılavuzu ilerideki kullanımlar için güvenli bir yerde saklayınız.

Sorumluluk

Bu kullanım kılavuzundaki talimatlara uygun olmayacak şekilde kullanım sonucunda ortaya çıkabilecek bir hasar oluşması durumunda Fakir Elektrikli Ev Aletleri A.Ş. sorumluluk kabul etmez. Cihazın, kendi alanı dışında bir yerde kullanılması, Fakir yetkili servislerinden başka bir yerde tamir ettirilmesi durumunda Fakir Elektrikli Ev Aletleri A.Ş. sorumluluk kabul etmez.



UYARI!

Bu işaret yaralanma ya da ölümlle sonuçlanabilecek tehlikeleri belirtir.



DİKKAT!

Bu işaret ürününüzün zarar görmesi ya da bozulmasına yol açabilecek tehlikeleri belirtir.



NOT!

Kullanım kılavuzunda önemli ve faydalı bilgileri belirtir.

CE Uygunluk deklarasyonu

Bu cihaz Avrupa Birliğinin 2014/30/EU Elektromanyetik Uyumluluk ve 2014/35/EU Alçak Gerilim Direktiflerinin yanı sıra Ürün Güvenliği Yasası (ProdSG), 2001/95/EC Ürün Güvenliği Direktifi, 2011/65/EU RoHS Direktifleri , 2009/125/EC Ecodesign – ERP Direktifleri, 2010/30/EU Enerji Tüketim Etiketleri Yönetmeliği 'ne tamamen uygundur. Bu ürün cihaz tip etiketinde CE işaretine sahiptir.

Fakir, tasarım ve ekipman değiştirme hakkını saklı tutar.

Kullanım Alanı

Bu cihaz sadece hafif ev kullanımı için tasarlanmıştır. Cihazı farklı bir amaç için kullanmak, cihaza zarar verecektir.

Cihaz, sert zeminlerin, halıların, döşenmiş mobilyaların, yatakların, mobilyaların, kalorifer peteklerinin ve perdelerin temizliğinde kullanılır.

Cihazı sadece Fakir orijinal aksesuarları ile kullanınız. Cihaz bunların dışındaki amaçlar için kesinlikle kullanılmamalıdır.

Yetkisiz Kullanım



UYARI!

- Çocuklar bu cihazla oyun oynamamalıdır.
- Cihaz temizliği ve bakımı, gözetim altında olmayan çocuklar tarafından yapılmamalıdır.
- Ambalaj folyolarını, çocuklardan uzak tutunuz. Boğulma tehlikesi!
- 3 yaşından küçük çocuklar, şayet sürekli gözetim altında değilse, cihazdan uzak tutulmalıdırlar.
- Bu cihaz, (çocuklar dahil) sınırlı fiziksel, algısal veya zihinsel yetilere veya tecrübeye ve/veya bilgiye sahip kişilerce, sadece onların güvenliğinden sorumlu bir kişinin denetiminde veya cihazın nasıl kullanılacağı hususunda bu kişinin talimatları doğrultusunda kullanılabilir.
- Çocuklar, cihazla oynamadıklarından emin olmak amacıyla gözetim altında tutulmalıdırlar.
- Cihazlar, oyun amacıyla kullanılmamalıdırlar.
- 3 yaşından büyük ve 8 yaşından küçük çocuklar, cihazı sadece gözetim altındalarsa veya cihazın güvenli kullanımı hakkında bilgilendirilmişse ve cihaz sebebiyle oluşabilecek tehlikeleri anlamışlarsa, cihazı açıp kapatabilirler. Bu hususta cihazın normal kullanım konumunda bulunuyor olması veya kurulmuş olması ön koşul teşkil eder.
- 3 yaşından büyük ve 8 yaşından küçük çocuklar, cihaz fişini elektrik prizine takmamalı, cihazı ayarlamamalı, cihazın temizlik ve bakımı ile ilgili bir işlem uygulamamalıdır.
- Cihaz denetimsiz şekilde kullanılmamalıdır.
- Elektrik akımı



DIKKAT!

Cihazı kullanmadan önce, şebeke voltajınız ile cihazın voltajının uyumlu olduğundan emin olunuz.

Sadece cihaza uygun uzatma kablosu kullanınız.

**UYARI!**

- Cihaza kesinlikle ıslak ellerle dokunmayınız.
- Cihazın fişini prizden çekerken asla kablosundan çekmeyiniz
- Bağlantı kablosunu asla keskin kenarlara sürtmeyiniz veya bağlamayınız, sıcaklık veren kısımlara değmemesine özen gösteriniz.
- İlk kullanımdan önce cihazı hasar ve arızalara karşı kontrol ediniz. Cihazda herhangi bir arıza ya da hasar var ise, cihazı kullanmayınız ve Fakir Yetkili Servisi'ne başvurunuz.
- Cihazın elektrik kablosu hasar görmüşse kesinlikle CİHAZA BAĞLAMAYINIZ ve Fakir Yetkili Servisi'ne başvurunuz.

Tehlike anında

Herhangi bir tehlike anında, cihazınızı KAPATINIZ .

**UYARI!**

Cihazın elektrik kablosu hasar görmüşse kesinlikle KULLANMAYINIZ, Böyle bir durumda elektrik çarpması riski vardır. En yakın Fakir yetkili servise başvurunuz .

Arıza ve hasar durumunda

Müşteri Hizmetlerini aramadan önce, kendiniz sorunu/ hatayı gidermeyi araştırın. Bunun için "SORUN GİDERME" bölümüne bir göz atın. Eğer sorunu/hatayı gideremiyorsanız, lütfen Müşteri Hizmetlerini arayın: Aramada önce lütfen Ürün seri numarasını ve Modelini hazır tutun. Bu bilgileri ürününüzdeki TİP ETİKETİNDE bulabilirsiniz.

**UYARI!**

Cihazın tamiri ancak yetkili Fakir servislerince yapılmalıdır (yetkili servis listesine bakınız). Yanlış tamir işlemleri kullanıcı için tehlike oluşturabilir.

Güvenlik uyarıları

Yangın, elektrik çarpması ve kişisel yaralanmaları engellemek için elektrikli bir cihaz kullanılırken, aşağıdaki önlemler her zaman alınmalıdır;

- Kullanım kılavuzunda size verilen bilgileri dikkatlice okuyunuz. Lütfen kullanım kılavuzunu saklayınız. Cihazı üçüncü bir kişiye verecekseniz mutlaka kılavuzu da birlikte veriniz.
- Ürünü kolisinden ilk çıkardığınızda aparatların tam olduğundan emin olunuz.

- Giysileri, saçları, gözleri, parmakları veya vücudun diğer kısımlarını asla cihazınız ile çekmeyiniz.
- Bu cihaz sadece kuru kullanım
- Bu cihaz sadece iç mekanda kullanım için tasarlanmıştır.
- Aparatlar ve teleskopik boru asla göze veya kulağa yaklaştırılmamalıdır.
- Cihazınızı asla insan veya hayvanı üzerinde kullanmayınız. Cihazın yanlış çalıştırılmasından kaynaklanan hasarlardan üretici sorumlu değildir.
- Bu cihaz, lazer yazıcılarda veya fotokopi makinelerinde kullanılan tonerler gibi tehlikeli maddelerin çekilmesi için uygun değildir.
- Sıcak külleri veya sigara veya kibrit gibi yanan nesnelere asla süpürmeyiniz.
- Cihazı asla patlayıcı veya yanıcı maddelerin yakınında kullanmayınız.
- Çözücüler, patlayıcı gazları veya sıvıları asla çekmeyiniz.
- Nemli halı temizleme solüsyonları gibi su ve diğer sıvıları asla çekmeyiniz.
- Cam parçaları, çiviler vb. gibi sivri veya sivri uçlu nesnelere çekmek kullanmayınız. Sıva veya çimento gibi kurumuşken sertleşen maddeler de filtreyi tahrip edebilir.
- Makine çalışır haldeyken açık kısımlarına herhangi bir objenin sıkışmamasına özen gösterin. Hava deliklerinin kapanması makinenin fazla ısınmasına yol açar.
- Cihazı açık havada kullanmayınız.
- Makinenizi kesinlikle suya daldırmayınız, yağmur ve rutubetten koruyunuz.
- Yanlış voltaj cihazda hasara neden olabilir. Cihazı sadece, tip etiketinde belirtilen voltaj, evinizdeki voltaja karşılık gelirse çalıştırınız. Makinenizi mutlaka cihazın üzerinde yazan voltaj aralığında kullanınız.
- Fişe kesinlikle ıslak ellerle dokunmayınız.
- Güç kablosunu kıvrımayınız, kıstırmaya çalışmayınız ve ısı kaynaklarına maruz bırakmayınız.
- Elektrik kablosunu sadece kuru yüzeylerde kullanın.
- Güç kablosunun arızalı olması durumunda veya bir kusurdan (örn. Düşükten sonra şüpheleniyorsanız veya cihazda görünür bir hasar tespit ederseniz cihazı çalıştırmayınız.
- Eğer cihaz arızalanmış ise yetkili Fakir Servisi tarafından tamir edilmelidir. Asla kendiniz tamir etmeyiniz.
- Hasarlı güç kablolarını kullanmayınız.
- Cihazı yalnızca birlikte gelen aksesuarlarla kullanınız.
- Cihazda Li-ion batarya kullanılmaktadır. Bataryaları yakmayın veya yüksek sıcaklıklara maruz kalmasına izin vermeyiniz; aksi takdirde patlayabilirler.

BU KULLANIM KILAVUZUNU İLERİDEKİ KULLANIMLAR İÇİN SAKLAYINIZ.

Cihaz açıklamaları

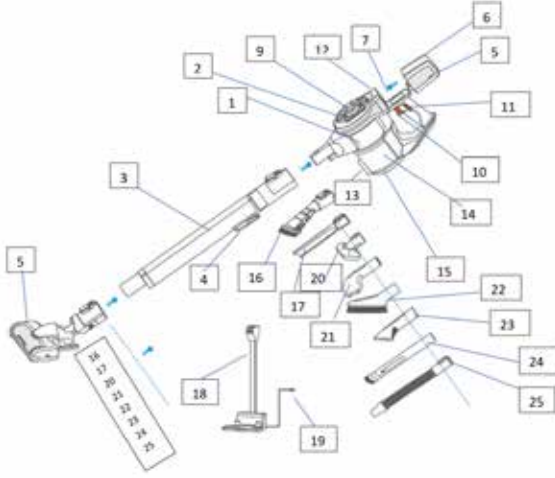

1. Ana Gövde
2. Ana Gövde Kapağı
3. Teleskopik Vakum borusu
4. Teleskopik vakum borusu uzunluk ayarlama mandalı
5. Elektronik turbo yer aparatı
6. Batarya
7. Batarya kilit tuşu
8. Batarya yuvası
9. Maksimum Güç Seçim Tuşu
10. Açma Kapama Düğmesi
11. Kilitleme Tuşu
12. Güç göstergesi ışıkları
13. Toz haznesi açma kilidi
14. Toz haznesi
15. Toz haznesi kapağı
16. 2si 1 arada hassas döşeme aparatı ve mobilya fırçası
17. Kenar köşe aparatı
18. Şarj standı
19. Şarj ünitesi güç kablosu

İsteğe bağlı aksesuarlar:

(ürün kutusunda bulunmamaktadır, tercihe bağlı olarak satın alabilirsiniz)

20. Küçük turbo aparat
21. Evcil hayvan tüyü toplama fırçası
22. Yumuşak uçlu perde fırçası
23. Mobilya fırçası

24. Yumuşak kıllı dar alan fırçası

25. Esnek vakum hortumu

Kutu içindekiler

Cihaz ana gövde	1
Teleskopik vakum borusu	1
2si 1 arada aksesuar	1
Elektrikli turbo yer aparatı	1
Kenar köşe aparatı	1
Li-ion batarya	1
Şarj Standı	1
Kullanım kılavuzu	1
Servis listesi	1

Teknik özellikler

Model	: STARKY HSA 800 XL Q
Batarya	: 21,6V 2200 mAh Lityum-ion
Voltaj	: 22.2V
Motor Gücü	: 370W
Batarya Şarj Süresi:	1 saat
Kullanım Süresi:	
Yüksek Hız	:10 dakika
Düşük Hız	:30 dakika
Toz haznesi kapasitesi:	0,4 L
Ses seviyesi	: 85 db(A)
Kullanım Ömrü	: 10 yıl

Kutuyu açma

İlk kullanımdan önce cihazı ve aksesuarları kutusundan çıkarınız hasar ve arızalara karşı kontrol ediniz. Cihazda herhangi bir arıza ya da hasar var ise, cihazı kullanmayınız ve Fakir Yetkili Servisi'ne başvurunuz.

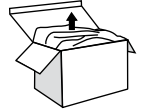

UYARI!

Kesinlikle hatalı, kusurlu bir ürünü kullanmayınız.

Cihazı Birleştirme

Bataryayı batarya yuvasına aşağıdaki şekilde iterek yerleştirip, kilitlendiğinden emin olunuz (1)

Teleskopik boruyu ana gövdeye doğru iterek kilitleyiniz. (2)

İhtiyaç duyduğunuz aparatı da teleskopik boruya takınız. (3)

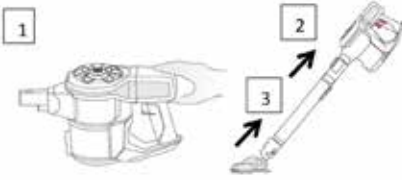

Şarj Ünitesinin Birleştirilmesi

Şarj ünitesi enerji iletim çubuğunun alt kısmında bulunan erkek konektör ile şarj ünitesi alt tabanının üst kısmında bulunan dişi konektörü birbirine bağlayınız (şekil 1). Ardından şarj ünitesi enerji iletim çubuğu üzerinde bulunan metal pimi şarj ünitesi alt tabanında bulunan yuvasa girinceye kadar itiniz (şekil 2). Metal pim yuvasına oturduğunda tık sesi duyulur.

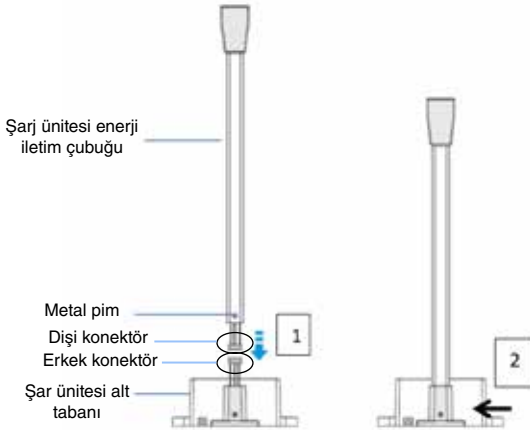

Cihazın Şarj Edilmesi

Cihazınızı şarj standına şekilde gördüğünüz gibi yerleştiriniz ve fişi prize takarak şarj etmeye başlayınız. Cihaz şarj olmaya başladığında bip sesi duyulur ve güç gösterge ışıkları yanıp sönmeye başlar. Cihaz tamamen şarj olduğunda güç gösterge ışıkları beyaz renkte yanar.

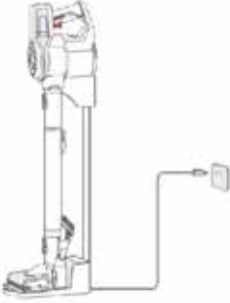

Cihazı Çalıştırma

- Cihazınızı kullanmaya başlamak için şekilde gösterilen Açma/Kapama düğmesine basınız. Cihazı kullanırken açma kapama düğmesine sürekli basılı tutmak yerine kilitleme tuşunu yukarı kaldırarak cihazınızın açma/kapama tuşuna basılı tutmadan çalışmasını sağlayabilirsiniz.
- Maksimum güç seçeneğini cihaznızdaki Max tuşuna basarak aktifleştirebilirsiniz. Maksimum güç etkinleştğinde mavı ışık yanar.
- Temizlemeyi durdurmak için “Başlat” düğmesini bırakınız veya kilitleme tuşunu aşağı kaydırınız.

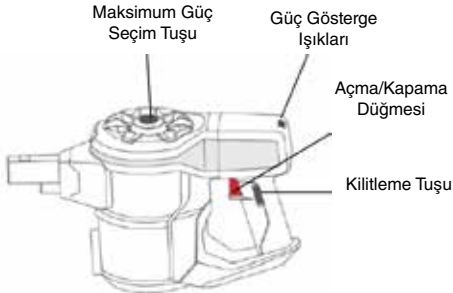

Teleskopik Borunun Kullanılması

Teleskopik borunun arkasında bulunan uzunluk ayarlama mandalın basınız ardından teleskopik boruyu istediğiniz uzunluğa çekiniz. Mandala basarak teleskopik borunun uzunluğunu tercihinize göre ayarlayabilirsiniz.



Aparatların Takılması

Cihazınızın teleskopik boru kısmına veya cihaz gövdesine şekilde görebileceğiniz üzere cihazınız ile birlikte gelen elektronik turbo yer aparatı, 2si 1 arada hassas dõşeme aparatı ve mobilya fırçası veya kenar köşe aparatlarından birini takarak kullanabilirsiniz. Aparatları takmak istediğiniz parçaya mandal kısımları üstte olacak şekilde itiniz, aparat takmak istediğiniz parçaya oturduğunda tık sesi duyulur.

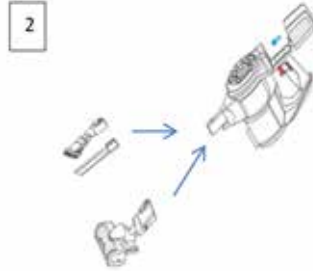
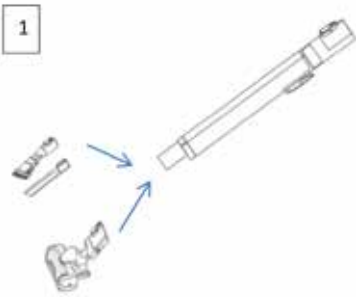

Bataryanın Çıkarılması

- Şekilde görüldüğü gibi batarya kilit tuşuna basınız ve bataryayı kendinize doğru çekerek yuvasından çıkartınız.



Cihazı Temizleme



UYARI!

Cihazınızı kapatınız ve cihazınızın temizlik ve bakım işlemlerinden önce fişten çekiniz. Böylece, cihazın istem dışı çalışmasını önleyebilirsiniz.



DIKKAT!

Temizlik maddeleri, aşındırıcılar veya alkol kullanmayınız. Bunlar cihazınıza zarar verebilir.

- Cihazı sadece kuru veya nemli bir bezle temizleyiniz.
- Gerektiğinde filtre bölmesini de nemli bir bezle temizleyebilirsiniz.



NOT!

Toz haznesi doğru konumda değilse, kapak kilidi ana gövde kapağının düzgün bir şekilde kapanmasını önleyecektir. Cihazınızı kullanmadan önce tüm filtrelerin takılı olduğundan emin olunuz.

Toz Haznesinin Boşaltılması

Cihazınızın yüksek performans göstermesi için toz haznesini her kullanımdan sonra boşaltmanızı tavsiye ederiz. Şekilde görüldüğü gibi toz haznesinin ön kısmında bulunan toz haznesi açma kilidine basarak açınız, ardından hazne içerisindeki tozları çöp kutusuna boşaltınız.



Toz Haznesinin Temizlenmesi

Toz haznesini şekilde görüldüğü gibi sola çevirerek açınız. Kendinize doğru çekerek çıkarınız. Sadece boş hazneyi soğuk su altında temizleyebilirsiniz. Bir sonraki kullanım için parçalar yerlerine takmadan önce hepsinin kuru olduğundan emin olunuz. Toz haznesini yerine yerleştirmek için hazneyi gövdeye yerleştiriniz ve sağa doğru çeviriniz. Toz haznesi yerine oturduğunda tık sesi duyulur.

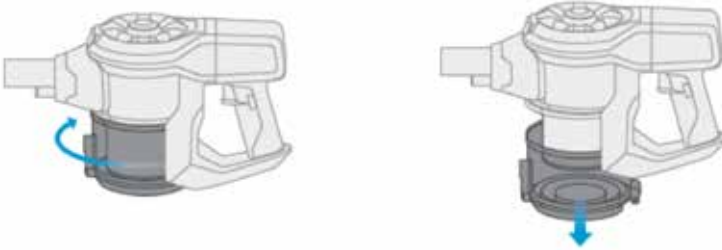

Filtrelerin Temizlenmesi

Ana gövde üzerinde bulunan kapak kilidine basınız ve ana gövde kapağını kendinize doğru çekerek açınız ve arkaya doğru iterek tamamen açılmasını sağlayınız. Cihazınızda bulunan tekstil filtre ve cyclone filtreleri kendinize doğru çekerek çıkarınız (şekil 1 ve şekil 2). Tekstil filtreyi silkeleyerek ya da yumuşak tüylü kuru bir fırça yardımıyla nazik şekilde fırçalamak suretiyle temizleyebilirsiniz. Cyclone filtre yıkanarak temizlenebilir. Filtreleri cihaz üzerindeki boşluklara dikkat ederek önce cyclone filtreyi ardından tekstil filtreyi yerleştiriniz. Ana gövde kapağını tık sesini duyan kadar iterek kapatınız.

**DIKKAT!**

Parçaları yerlerine takılmadan önce hepsinin kuru olduğundan emin olunuz

**DIKKAT!**

Filtreyi ovalamayınız veya gereksiz kuvvet uygulamayınız.

**DIKKAT!**

Filtrelerinizi 6 ayda bir değiştirmenizi tavsiye ederiz. Süpürgeyi her zaman silindirik tekstil filtre ve cyclone filtre ile beraber çalıştırınız. Aksi takdirde motor hasarı ya da düşük vakum gücü oluşur. Filtreleri yıkamak için kesinlikle çamaşır makinesi kullanmayınız.

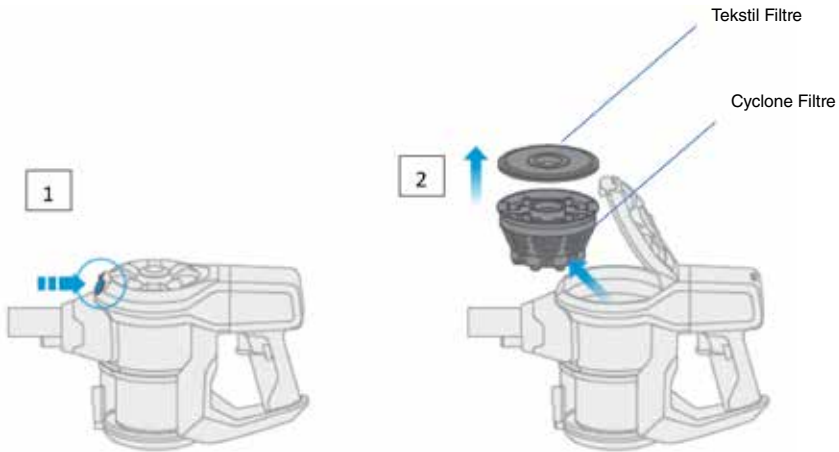

Sünger filtrenin Temizlenmesi

Toz haznesini sola çevirerek açınız ve kendinize doğru çekerek çıkarınız (şekil 1). Ana gövde alt kısmında kalan sünger filtreyi sola doğru çevirerek çıkarınız (şekil 2). Sünger filtreyi silkeleyerek temizleyiniz. Temizleme işlemi bittikten sonra sünger filtreyi sağa doğru çevirerek yerine takınız. Tık sesi duyulduğunda filtre yuvasına yerleşmiş olur. Toz haznesini yerine yerleştirmek için hazneyi gövdeye yerleştiriniz ve sağa doğru çeviriniz. Toz haznesi yerine oturduğunda tık sesi duyulur.

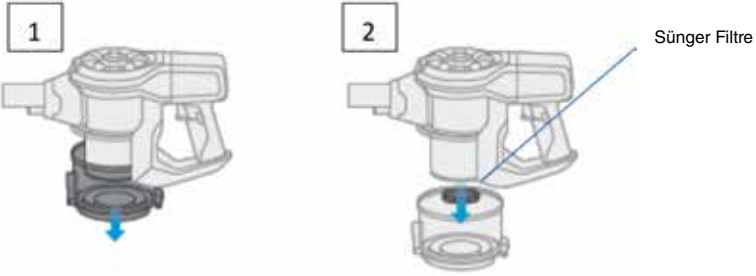

Elektronik Turbo Aparatın Temizlenmesi

Elektronik turbo aparatı şekilde görüldüğü gibi aparat üzerindeki mandala basarak çıkarınız.

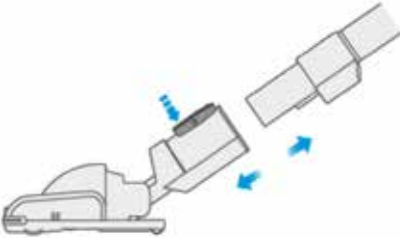

Turbo aparatın alt kısmında Fırça kilidini sol alt kısımda bulunan tırnağı yukarı doğru iterek açınız ve kilidi çıkarınız. Temizlemek için silindir fırçayı sökünüz ve temizleyiniz. Silindir fırçayı yerleştirirken fırça kenarlarındaki dişlere dikkat ediniz ve tık sesini duyan kadar yuvasına itiniz. Fırça kilidini turbo fırça sol alt köşesinde bulunan tırnağa denk gelecek şekilde yerleştiriniz ve kilidin alt kısmına basarak itiniz. Kilit yerine oturduğunda tık sesi duyulur.

Temizlediğiniz parçaları tamamen kurduğundan emin olduktan sonra monte ediniz.

**DIKKAT!**

Fırça ve fırça kilidi dışında, diğerleri suyla yıkanamaz. Fırçanın her iki ucuna da yağ uygulamayınız. Çalışma sırasında fırça bölümüne dokunmayınız. Cihaz aparatları zarar gördüğünde kullanmayınız.

Sorun Giderme

Yetkili Fakir servislerine başvurmadan önce sorunu çözmek için bu el kitapçığına başvurunuz eğer sorunu çözemiyorsanız yetkili servisi arayınız.

**UYARI!**

Sorun gidermeye başlamadan önce cihazı kapatınız ve fişten çıkartınız.

Hata	Muhtemel Sebebi	Çözüm
Cihaz Çalışmıyor veya şarj olmuyor	1) Batarya boştur 2) Cihaz kapalı konumdadır 3) Şarj için kullandığınız prizde elektrik yoktur	1) Bataryayı şarj edin. 2) Cihazı açık konuma getirin 3) Başka bir prizi deneyin.
Cihaz Vakkumlamıyor	1) Toz haznesini boşaltın 2) Filtreyi temizleyin	1) Toz haznesi dolmuştur 2) Filtre kirlidir.
Cihaz normalden yüksek sesle çalışıyor	1) Vakkumlu parçalara parçacıklar sıkışmıştır	1) Parçaları uzaklaştırın

Cihazın geri dönüşüm noktalarına bırakılması

Bitmiş pilleri, yerel kanun ve yönetmeliklere uygun şekilde atılmasını sağlayınız. Pil ve ambalajın üzerindeki sembol, ürünle birlikte teslim edilen pilin evsel atık olarak değerlendirilmemesi gerektiğini belirtmektedir. Pillerin doğru şekilde atılmasını sağlayarak, pillerin uygun olmayan şekilde atılması neticesinde çevre ve insan sağlığında meydana gelebilecek olası zararların engellenmesine katkıda bulunabilirsiniz.



Ülkenizde mevcut bulunan yasalara göre, elektrikli cihazlar için özel olarak belirlenmiş çöp kutularına cihazı bırakınız. Elektriksel atıklar, normal çöplerle birlikte atılmamalıdır. Cihazı elektriksel atıklar için belirlenmiş çöp kutularına atınız.



Cihazın paketleme elemanları geri dönüşüme uygun maddelerden üretilmiştir. Bunları geri dönüşüm çöp kutularına atınız. Geri dönüşüm tavsiyeleri için belediye görevlilerine veya yetkili satıcınıza başvurunuz.



Kullanılmış toz torbası ve filtreleri genel çöp kutularına atabilirsiniz.

Cihaz 2012/19/EU sayılı AEEE direktiflerine uygundur.

Sevk

Cihazın, orijinal ambalajında veya zarar görmesini önlemek için, iyi ve yumuşak pakette taşınması gerekmektedir.

Информация об инструкции по эксплуатации	52
Ответственность	52
Декларация соответствия CE	52
Предназначение.....	53
Несанкционированная эксплуатация	53
Предупреждения о безопасности	55
Описание изделия	56
Содержимое коробки.....	57
Технические характеристики.....	57
Вскрытие упаковки.....	57
Сборка устройства.....	58
Подключение зарядного устройства	58
Зарядка устройства	59
Включение устройство	59
Использование телескопической всасывающей трубы	60
Установка насадок	60
Извлечение аккумулятора.....	61
Очистка устройства	61
Разгрузка пылесборника	62
Очистка пылесборника.....	62
Очистка фильтров.....	62
Очистка губчатого фильтра.....	64
Очистка электрической щетки для чистки полов	64
Устранение неисправностей	65
Утилизация изделия	66
Транспортировка.....	66

Благодарим Вас за покупку аккумуляторного пылесоса HSA 800 XL Q. Данное изделие было произведено для бесперебойной работы в течение долгих лет.

Информация об инструкции по эксплуатации

Настоящая инструкция по эксплуатации изделия составлена для того, чтобы вы могли бы правильно и надежно его использовать.

Для обеспечения собственной безопасности и безопасности окружающих, перед эксплуатацией изделия ознакомьтесь с руководством по эксплуатации. Храните это руководство в надежном месте для использования его в будущем.

Ответственность

Компания Fakir не несет ответственности за повреждения, возникшие в результате несоблюдения инструкций, приведенных в настоящем руководстве по эксплуатации. Компания Fakir Elektrikli Ev Aletleri Dış Tic A.Ş. не несет ответственности в случае использования изделия не по назначению или его ремонта не в авторизованном сервисном центре Fakir.



ПРЕДУПРЕЖДЕНИЕ!

Данный символ указывает на опасность, которая может привести к травме или летальному исходу.



ВНИМАНИЕ!

Данный символ указывает на опасность, которая может привести к повреждению или сбоям в работе изделия.



ПРИМЕЧАНИЕ!

В руководстве по эксплуатации указываются важные и полезные сведения.

Декларация соответствия CE

Данное изделие полностью соответствует Директиве ЕС об электромагнитной совместимости 2014/30/EU и Директиве о низковольтном оборудовании 2014/35/EU, а также Закону о безопасности продуктов (ProdSG), Директиве об общей безопасности продукции 2001/95/EC, Директиве по ограничению использования опасных и вредных веществ 2011/65/EU RoHS, Директиве о введении правового регулирования для установления требований экодизайна к энергопотребляющей продукции 2009/125/EC Ecodesign – ERP, Директиве об указании посредством маркировки и предоставления стандартной информации о потреблении энергосвязанными изделиями энергии и других ресурсов 2010/30/EU. Данное изделие обладает маркировкой CE на заводской

табличке.

Fakir оставляет за собой право вносить изменения в дизайн и оснащение изделий.

Предназначение

Это изделие разработано исключительно для использования дома. Использование изделия с другой целью приведет к его повреждению.

Данное изделие предназначено для чистки твердых напольных покрытий, ковров, обивки мебели и кроватей, радиаторов и штор.

Используйте изделие только с оригинальными принадлежностями Fakir. Не используйте устройство для каких-либо иных целей, кроме тех, что содержатся в данном руководстве.

Несанкционированная эксплуатация



ПРЕДУПРЕЖДЕНИЕ!

- Следите за тем, чтобы дети не играли с изделием.
- Запрещается выполнение очистки и повседневного обслуживания прибора детьми без наблюдения взрослых.
- Держите пластмассовую пленку вдали от детей. Опасность удушья!
- Дети младше 3 лет должны находиться вдали от устройства, если они не находятся под постоянным наблюдением взрослых.
- Разрешается использование данного изделия детьми старше 8 лет и лицами с ограниченными физическими, сенсорными или умственными способностями или с недостатком опыта и/или знаний, только если они находятся под наблюдением взрослых или были проинструктированы в отношении безопасного использования изделия и поняли связанные с этим опасности.
- Дети должны находиться под присмотром взрослых, во избежание игры с изделием.
- Изделие не предназначено для игры.
- Разрешается включение и выключение данного изделия детьми старше 3 и младше 8 лет, только если они находятся под наблюдением взрослых или были проинструктированы в отношении безопасного использования изделия и поняли связанные с этим опасности. Непременным условием в данной ситуации является правильная установка компонентов изделия и нахождение в соответствующем положении.
- Запрещается подключение изделия к источнику электропитания, разбор его компонентов и выполнение очистки и обслуживания детьми старше 3 и младше 8 лет.
- Изделие не следует оставлять без присмотра.
- Электрический ток



ВНИМАНИЕ!

Перед использованием устройства убедитесь, чтобы напряжение в сети было совместимо с напряжением устройства.

Пользуйтесь только удлинителем, пригодным для изделия.



ПРЕДУПРЕЖДЕНИЕ!

- Ни в коем случае не дотрагивайтесь до изделия мокрыми руками. Вытягивая штепсельную вилку из розетки, никогда не тяните за нее с силой.
- Никогда не допускайте трения электрического шнура об острые края и не завязывайте его, старайтесь не допускать дотрагивания электрического шнура до горячих частей.

Перед первой эксплуатацией проверьте устройство на наличие повреждений и неисправностей. Если в устройстве имеются какие-либо неисправности или повреждения, не используйте его и обратитесь в Авторизованный Сервисный Центр Fakir.

- Если сетевой шнур поврежден, не подключайте изделие и обратитесь к квалифицированному обслуживающему персоналу компании Fakir

В случае опасности

При любой опасности, **ВЫКЛЮЧАЙТЕ** изделие.



ПРЕДУПРЕЖДЕНИЕ!

Никогда не следует использовать изделие, если сетевой кабель поврежден, в такой ситуации существует риск поражения электрическим током. Затем обратитесь в ближайший авторизованный сервис компании Fakir.

В случае неисправности

Перед обращением в Отдел обслуживания клиентов, попробуйте самостоятельно определить причину неисправности. Для этого обратитесь к главе “УСТРАНЕНИЕ НЕИСПРАВНОСТЕЙ” . При невозможности самостоятельного устранения проблемы, обратитесь в Отдел обслуживания клиентов. Перед обращением подготовьте информацию о модели и серийный номер изделия. Данная информация содержится на идентификационной табличке устройства.



ПРЕДУПРЕЖДЕНИЕ!

Ремонт устройства должен осуществляться только авторизованными сервисными службами Fakir (см.перечень авторизованных сервисов). Неправильные ремонтные работы могут вызвать опасные ситуации.

Предупреждения о безопасности

При использовании электрического устройства всегда принимайте следующие меры для предотвращения пожара, поражения электрическим током и травм.

- Внимательно ознакомьтесь с приведенной в руководстве пользователя информацией. Пожалуйста, сохраните руководство пользователя. Передайте руководство пользователя, если понадобится, следующему владельцу вместе с прибором.
- Убедитесь в сохранности устройства и идущими в комплекте.
- Никогда не всасывайте пылесосом одежду, волосы, глаза, пальцы или другие части тела.
- Настоящее изделие предназначено только для сухой

уборки

- Данное изделие разработано исключительно для использования в закрытых помещениях.
- Не приносите насадки и телескопическую трубу близко к глазам или ушам.
- Не используйте устройство для уборки людей или животных. Производитель не несет ответственности за ущерб, вызванный неправильной эксплуатацией устройства.
- Никогда не всасывайте пылесосом такие опасные вещества, как тонер, использующийся в лазерных принтерах или ксероксах.
- Никогда не всасывайте пылесосом горячий пепел или горящие предметы, такие, как горячий сигарет или спички.
- Никогда не используйте изделие рядом с взрывоопасными или горючими материалами.
- Никогда не всасывайте пылесосом растворители, взрывоопасные газы или жидкости.
- Никогда не всасывайте пылесосом воду и жидкости, такие как растворы для чистки ковров.
- Никогда не всасывайте пылесосом острые предметы, такие как осколки стекла, гвозди и т.д. Такие материалы, как шпатлевка и цемент, которые становятся твердыми после их сушки, также могут повредить фильтр.
- Не допускайте попадания каких-либо предметов во всасывающее отверстие. Это может привести к перегреву устройства.
- Не используйте изделие на открытом воздухе.
- Не погружайте устройство в воду, защищайте от дождя и влаги.
- Неправильное напряжение может привести к повреждению устройства. Используйте изделие только в том случае, если напряжение, указанное на заводской табличке соответствует напряжению у Вас дома. Напряжение, указанное на фирменной табличке, должно соответствовать напряжению сети.
- Ни в коем случае не дотрагивайтесь до штепсельной вилки мокрыми руками.
- Не скручивайте и не сгибайте шнур питания и не подвергайте его воздействию источников тепла.
- Используйте кабель только на сухих поверхностях.
- Прибор ни в коем случае нельзя включать, если поврежден шнур питания или на

приборе имеются видимые повреждения (например, если устройство упало).

- В случае неисправности устройства обратитесь в авторизованный сервисный центр Fakir. Ни в коем случае не ремонтируйте самостоятельно.
- Не пользуйтесь поврежденным шнуром питания.
- Используйте устройство только с помощью прилагаемых принадлежностей.
- На устройстве используется батарея Li-on. Не сжигайте батареи или не подвергайте воздействию высоких температур; в противном случае они могут взорваться.

ХРАНИТЕ ЭТО РУКОВОДСТВО ПОЛЬЗОВАТЕЛЯ ДЛЯ ПОСЛЕДУЮЩЕГО ИСПОЛЬЗОВАНИЯ.

Описание изделия

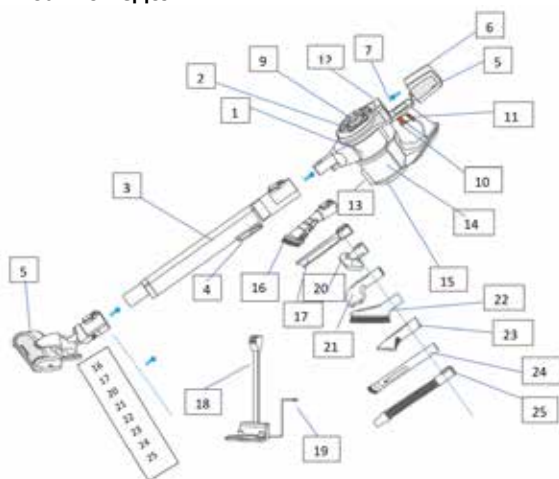

1. Основной корпус пылесоса
2. Крышка основного корпуса
3. Телескопическая всасывающая труба
4. Защелка для регулировки длины телескопической трубы
5. Электрическая щетка для полов
6. Батарея
7. Кнопка блокировки батареи
8. Отсек для батарей
9. Кнопка выбора максимальной мощности
10. Кнопка включения/выключения
11. Кнопка блокировки
12. Индикаторные лампы
13. Кнопка фиксации пылесборника
14. Пылесборник
15. Крышка пылесборника
16. Головка для щели
17. Головка для пола
18. Головка для пола с моторным роликом
19. Шнур питания
20. Фильтр
21. Фильтр
22. Фильтр
23. Фильтр
24. Фильтр
25. Фильтр

- 16. Насадка 2 в 1 для деликатных материалов и щетка для мебели
- 17. Щелевая насадка
- 18. Зарядное устройство
- 19. Шнур питания зарядного устройства

Дополнительные насадки:

(не входит в комплект поставки, можно приобрести дополнительно)

- 20. Маленькая насадка
- 21. Щетка для сбора шерсти от домашних животных
- 22. Мягкая щетка для штор
- 23. Щетка для мебели
- 24. Мягкая щетка для труднодоступных мест
- 25. Гибкий вакуумный шланг

Содержимое коробки

Основной корпус	1
Телескопическая всасывающая труба	1
Насадка 2 в 1	1
Электрическая щетка для чистки полов	1
Щелевая насадка	1
Батарея Li-ion	1
Зарядное устройство	1
Руководство по Эксплуатации	1
Адреса близлежащих сервисных центров	1

Технические характеристики

Модель: STARKY HSA 800 XL Q

Батарея: 21,6 В 2200 мАч Литий-ионный аккумулятор

Напряжение: 22.2V

Мощность двигателя: 370 Вт

Время заряда батареи: 1 час

Время работы батареи:

При высокой скорости: 10 минут

При низкой скорости: 30 минут

Вместимость пылесборника: 0,4 л

Громкость: 85 дБ(А)

Срок службы: 10 лет

Вскрытие упаковки

Перед первой эксплуатацией извлеките изделие и аксессуары из коробки и проверьте их на наличие повреждений и неисправностей. Если в устройстве имеются какие-либо неисправности или повреждения, не используйте его и обратитесь в Авторизованный Сервисный Центр Fakir.

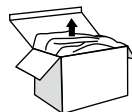



ПРЕДУПРЕЖДЕНИЕ!

Не используйте дефектный, неисправный прибор.

Сборка устройства

Вставьте аккумулятор в отсек аккумулятора, как показано ниже, и убедитесь, что он зафиксирован на месте (1)

Вдвиньте телескопическую трубу к основному корпусу и зафиксируйте его на своем месте. (2)

При необходимости установите насадку в телескопическую трубу. (3)

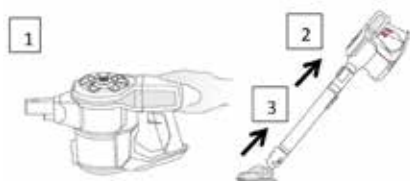

Подключение зарядного устройства

Соедините штыревой разъем, расположенный под токопроводящим стержнем зарядного устройства, с гнездовым разъемом, расположенным на подставке зарядного устройства (рис. 1). Затем нажмите на металлический штифт, расположенный на токопроводящем стержне зарядного устройства, в разъем, расположенный в подставке зарядного устройства (рис. 2). Когда металлический штифт достигнет своего места, вы услышите звук щелчка.

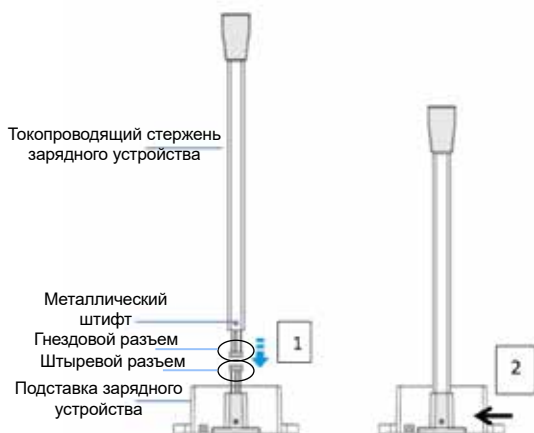

Зарядка устройства

Поместите устройство на зарядную подставку, как показано на рисунке, и вставьте штепсельную вилку в электрическую розетку. Когда устройство начнет заряжаться, вы услышите звук щелчка и индикаторы питания начнут мигать. Когда устройство полностью заряжено, индикаторы питания загорятся белым.

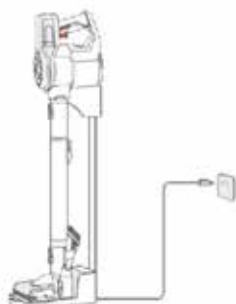

Включение устройство

- Нажмите кнопку включения / выключения, показанного на рисунке, чтобы начать использовать устройство. Вы можете переключить кнопку включения / выключения вверх, чтобы удерживать кнопку включения / выключения, вместо того, чтобы удерживать ее нажатой рукой.
- Вы можете включить максимальный уровень мощности, нажав кнопку Max на устройстве. Когда максимальная мощность включается, загорится синий свет.
- Отпустите кнопку Пуск или переключите кнопку блокировки вниз, чтобы остановить работу.

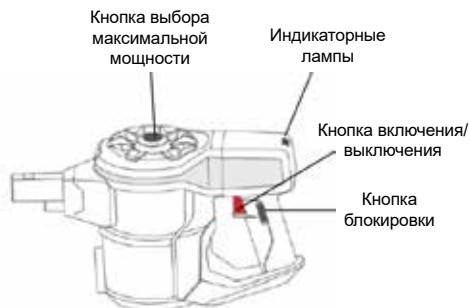

Использование телескопической всасывающей трубы

Нажмите защелку для регулировки длины, расположенную на задней стороне телескопической трубы, затем потяните телескопическую трубу на нужную длину. Вы можете отрегулировать длину телескопической трубы, нажав на защелку.

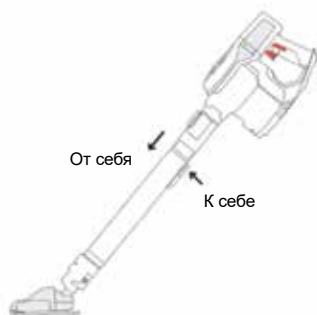

Установка насадок

Вы можете установить электрическую щетку для чистки полов, 2 в 1 насадку для деликатных материалов и щетку для мебели или щелевую насадку на телескопическую трубу или основной корпус устройства, как показано на рисунке. Придвиньте насадку к устройству с защелками на верхней стороне, когда установлена насадка, вы услышите звук щелчка.

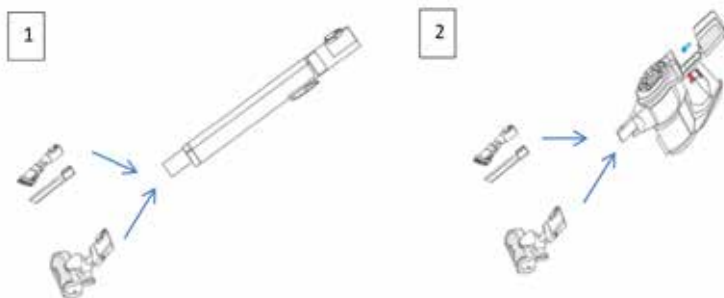

Извлечение аккумулятора

- Нажмите кнопку фиксации аккумулятора, как показано на рисунке, и извлеките аккумулятор, потянув его к себе.

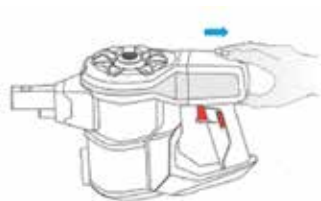

Очистка устройства



ПРЕДУПРЕЖДЕНИЕ!

Выключайте устройство и отсоединяйте его от сети перед выполнением работ по очистке и техническому обслуживанию. Это позволит предотвратить непроизвольную работу изделия.



ВНИМАНИЕ!

Не используйте чистящие средства, абразивы или спирт. Они могут повредить устройство.

- Устройство следует очищать только сухой или влажной тканью.
- В случае необходимости, протрите влажной тканью отсек с фильтром.



ПРИМЕЧАНИЕ!

Если пылесборник установлен неправильно, это предотвратит надлежащую блокировку фиксатора крышки основного корпуса. Перед включением устройства убедитесь, что все фильтры установлены.

Разгрузка пылесборника

Для более высокой производительности вашего изделия рекомендуется опорожнять пылеуловитель после каждого использования. Нажмите кнопку фиксации пылесборника, как показано на рисунке, затем сбросьте пыль в мусорное ведро.



Очистка пылесборника

Откройте пылесборник, повернув влево, как показано на рисунке. Выньте пылесборник, потянув к себе. Вы можете вымыть только пустой пылесборник под холодной проточной водой. Перед установкой для следующего использования убедитесь, что детали сухие. Поместите пылесборник на свое место на основной корпус и поверните его вправо. Когда пылесборник установлен, вы услышите звук щелчка.

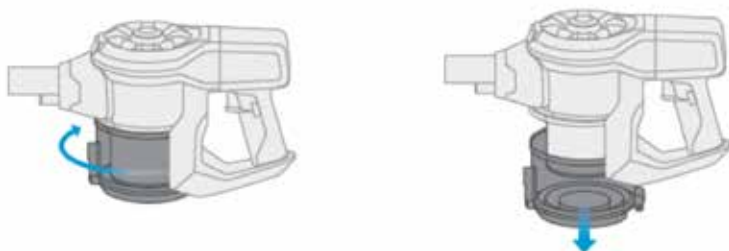

Очистка фильтров

Нажмите фиксатор крышки, расположенный на основном корпусе, и откройте крышку основного корпуса, потянув к себе, и нажмите ее назад, чтобы полностью открыть. Выньте тканевый фильтр и циклонный фильтр пылесоса, потянув к себе (рис. 1 и 2). Фильтр можно очистить путем потрясывания или путем осторожной чисткой с помощью пушистой сухой щетки. Циклонный фильтр можно промыть. Поместите фильтры на свои места; сначала циклонный фильтр, затем тканевый фильтр. Нажмите на крышку основного корпуса, чтобы закрыть ее, пока не услышите

звук щелчка.



ВНИМАНИЕ!

Перед тем, как установить детали, убедитесь в сухости Ваших рук.



ВНИМАНИЕ!

Не втирайте фильтры или не применяйте к ним ненужное усилие.



ВНИМАНИЕ!

Рекомендуем заменять фильтры раз в 6 месяца. Всегда используйте пылесос вместе с цилиндрическим тканевым фильтром или циклонным фильтром. В противном случае, возможна поломка двигателя или низкий мощность всасывания. Для очистки фильтра ни в коем случае не пользуйтесь стиральной машиной.

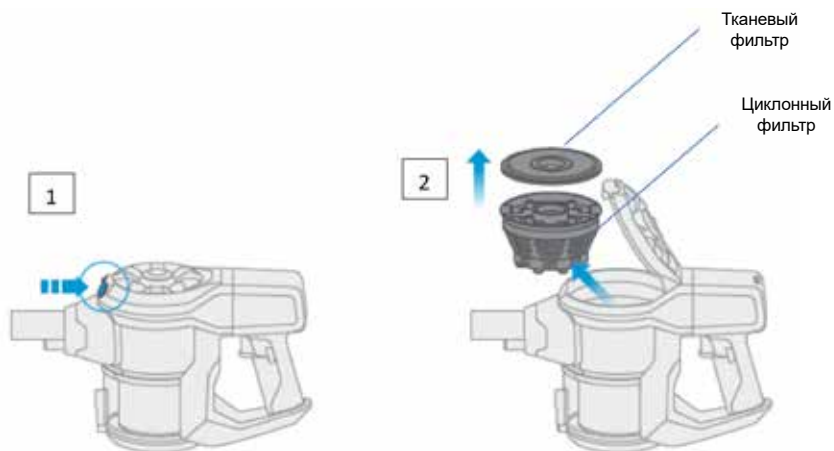

Очистка губчатого фильтра

Выньте пылесборник, повернув его влево и потянув к себе (рис. 1). Выньте губчатый фильтр, расположенный в нижней части основного корпуса, повернув его влево (рисунок 2). Очистите фильтр путем потрясывания. После очистки установите губчатый фильтр, повернув его вправо. Фильтр будет установлен, когда вы услышите звук щелчка. Поместите пылесборник на свое место на основной корпус и поверните его вправо. Когда пылесборник установлен, вы услышите звук щелчка.

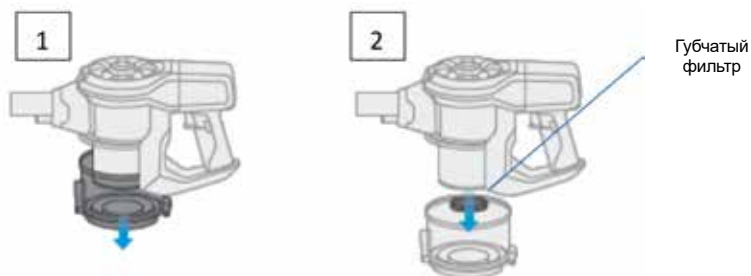

Очистка электрической щетки для чистки полов

Снимите электрическую щетку для чистки полов, нажав на нее защелку, как показано на рисунке.

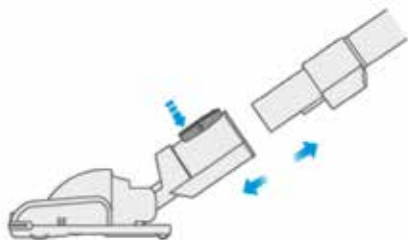

Откройте фиксатор щетки, нажав кулачок, расположенный в нижней части электрической щетки для чистки полов и вытащите замок. Выньте цилиндрическую щетку и очистите ее. Когда вы устанавливаете цилиндрическую щетку, обратите внимание на зубчики по краям щетки и надавите на нее, пока не услышите звук щелчка. Поместите фиксатор щетки, совместив его с кулачком, расположенным в левом нижнем углу электрической щетки для чистки полов, и нажмите его нижнюю часть. Когда фиксатор установлен, вы услышите звук щелчка.

Установите очищенные детали после того, как они полностью высушены.

**ВНИМАНИЕ!**

Не мойте детали, кроме щетки и фиксатора щетки. Не смазывайте концы щетки. Во время работы не прикасайтесь к щеткам. Не используйте поврежденные насадки.

Устранение неисправностей

Перед тем как прибегнуть к помощи квалифицированным сотрудникам обратитесь к этому руководству, чтобы решить эту проблему, если вы не можете решить эту проблему обратитесь в сервисную службу.

**ПРЕДУПРЕЖДЕНИЕ!**

Перед устранением неисправностей сперва отключите устройство от сети электропитания.

Неисправность	Возможная причина	Решение
Устройство не работает или Устройство не заряжается	1) Аккумулятор разряжен 2) Устройство выключено 3) Отсутствует электричество в розетке.	1) Зарядите аккумулятор. 2) Включите устройство 3) Попробуйте подключить к другой розетке.
Устройство не пылесосит	1) Опустошите пылесборник 2) Прочистите фильтр	1) Пылесборник полон 2) Фильтр загрязнен.
Изделие работает с большим шумом.	1) Застряли частички в вакуумные детали	1) Удалите частички

Утилизация изделия

Утилизируйте использованные батареи в соответствии с местными законами и правилами. Символ на батарее и упаковке означает, что ни в коем случае нельзя выбрасывать аккумулятор, поставляемый вместе с устройством, вместе с бытовыми отходами. Правильная утилизация батареек позволяет вам внести свой вклад в предотвращение возможного ущерба окружающей среде и человеку, вызванного неправильной утилизацией батарей.



Утилизируйте прибор в специально отведенные для сбора электрических устройств мусорные корзины в соответствии с существующими законами Вашей страны. Запрещена утилизация электрических отходов вместе с бытовыми. Утилизируйте электрические отходы в специально отведенные для этого мусорные ящики.



Упаковочный материал прибора изготавливается из вторично перерабатываемых материалов. Их следует выбрасывать в контейнеры для вторично перерабатываемых отходов. Для получения информации по утилизации обращайтесь к служащим муниципалитета или авторизованному дилеру. Вы можете утилизировать использованные фильтры вместе с обычным мусором.

Изделие соответствует директиве WEEE № 2012/19/EU.

Транспортировка

Для предотвращения повреждения устройства его следует транспортировать в мягком и прочном пакете и собственной упаковке.

68	معلومات حول تعليمات الاستخدام
68	المسؤولية
68	بيان المطابقة للمواصفات الأوروبية
68	مجالات الاستخدام
69	الاستخدام غير المصرح به
70	إرشادات الحماية
71	توصيف الجهاز
72	محتويات الصندوق
72	المواصفات التقنية
73	فتح الصندوق
73	دمج الجهاز
73	دمج وحدة الشحن
74	شحن الجهاز
74	شغل الجهاز
75	استخدام الماسورة التلسكوبية
75	تركيب الأدوات
76	نزع البطارية
76	تنظيف الجهاز
77	تفريغ خزانة الغبار
77	تنظيف خزانة الغبار
77	تنظيف الفلاتر
78	تنظيف الفلتر الأسفنج
79	تنظيف آلة التريو الإلكترونية
80	حل المشاكل
81	وضع الجهاز في أحد في ناقل تدوير المخلفات
81	الإرسال

نشكركم على شرائك المكنسة الكهربائية الرأسية HSA 800 XL Q ذو الشاحن اللاسلكي. تم تصميم وإنتاج هذا المنتج لاستعماله لفترة طويلة بدون أي مشاكل.

معلومات حول تعليمات الاستخدام

تم إعداد هذه التعليمات للتمكن من استخدام الجهاز بشكل صحيح وأمن. يرجى قراءة دليل الاستخدام قبل تشغيل الجهاز حفاظاً على سلامتكم. يرجى الاحتفاظ بدليل الاستخدام في مكان آمن للرجوع إليه في أي وقت.

المسؤولية

شركة فقير للآلات المنزلية غير مسؤولة عن الأعطال التي قد تحدث في الجهاز نتيجة استخدامه بشكل غير متوافق مع التعليمات الواردة في دليل الاستخدام. شركة فقير للآلات المنزلية غير مسؤولة عن الجهاز في حالة استخدامه بما لا يتوافق مع التعليمات أو إصلاحه في مكان خارج خدمة فقير المعتمدة.



تحذير!

توضح هذه الإشارة المخاطر التي قد تؤدي إلى الإصابة أو الوفاة.



انتبه!

توضح هذه الإشارة المخاطر التي قد تؤدي إلى تعرض الجهاز لأي ضرر.

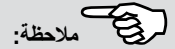

ملاحظة:

توضح البيانات الهامة والمفيدة التي يحتوي عليها دليل الاستخدام.

بيان المطابقة للمواصفات الأوروبية

هذا الجهاز مطابق لللائحة الاتحاد الأوروبي EU/2014/30، المتعلقة بالتوافق الكهرومغناطيسي، وللائحة الجهد المنخفض EU/2014/35، علاوة على ذلك، يطابق الجهاز قانون سلامة المنتجات (ProdSG)، وللائحة سلامة المنتجات 2001/95/EC، وللائحة EU RoHS/2011/65، وللائحة EC Ecodesign – ERP/2009/125، وللائحة ملصق المستخدم EU/2010/30. يحتوي هذا الجهاز على إشارة CE في ملصق نمط الجهاز. تحتفظ شركة Fakir بحقها في تغيير التصميم أو المعدات.

مجالات الاستخدام

هذا الجهاز مصمم للاستخدام المنزلي الخفيف. استخدام الجهاز لأي غرض آخر، قد يتسبب في حدوث أضرار حسيمة في الجهاز. يستخدم الجهاز لتنظيف الأرضيات الصلبة، والسجاد، والأثاث المنزلي، والأسرة. يجب استخدام الجهاز بملحقاته الأصلية من فقير. بخلاف ذلك، لا يجب استخدام الجهاز لأي غرض آخر.

الاستخدام غير المصرح به



تحذير!

- يجب ألا يلعب الأطفال بالجهاز.
- يجب ألا تتم عملية تنظيم أو صيانة أو إصلاح المنتج عن طريق الأطفال، ما لم يكونوا تحت مراقبة ومتابعة.
- احتفظ بفلاتر الكربون بعيداً عن متناول الأطفال. خطر الإختناق!
- يجب إبعاد الأطفال أقل من 3 سنوات عن الجهاز قدر الإمكان، ما لم يكونوا تحت رقابة ومتابعة مستمرة.
- هذا الجهاز لم يصمم من أجل استخدامه بواسطة الأشخاص محدودي القدرات الذهنية والبدنية والعقلية أو الأشخاص عديمي الخبرة والتجربة (بما في ذلك الأطفال) إلا في حالة متابعتهم وإعطائهم كافة التعليمات المتعلقة بطريقة الاستخدام الآمن للجهاز وإدراكهم للمخاطر، بما في ذلك الأطفال.
- يجب الاحتفاظ بالجهاز بعيداً عن متناول الأطفال لضمان عدم عبثهم به.
- لا يجب استخدام الجهاز كأداة للعب واللهو.
- بالنسبة للأطفال أكبر من 3 سنوات وأصغر من 8 سنوات، يجب أن يكون استخدامهم للمنتج تحت رقابة ومتابعة أو في حالة تزويدهم بمعلومات عن أمن وسلامة الجهاز وإدراكهم للمخاطر التي قد تنتج عن الجهاز يمكنهم فتحت وإغلاقه. وفي هذه الحالة يشترط أن يكون المنتج في وضعية الاستخدام العادي ومجهز للاستخدام.
- لا يجب أن يتعامل الأطفال أكبر من 3 سنوات وأقل من 8 سنوات مع المقيس الكهربائي للجهاز أو ضبط وإعداد الجهاز أو عمل إجراءات التنظيف والإصلاح والصيانة.
- لا يجب استخدام الجهاز بدون رقابة أو متابعة.
- التيار الكهربائي



إنتبه!

- قبل البدء في استخدام الجهاز، يجب التأكد من مطابقة فولطيته من فولطية الشبكة الكهربائية في المنزل.
- يجب استخدام كابلات تطويل ذات جهد وقوة كهربائية مناسبة للجهاز.



تحذير!

- تجنب استخدام الجهاز بأيدي مبللة.
- يجب عدم الإمساك بالكابل أثناء نزع القابس من المقيس.
- يجب ألا يهتك الكابل الكهربائي بأي حواف حادة أو بأي أسطح ساخنة.
- تأكد من عدم وجود أي تلف أو عطل بالجهاز قبل استخدامه. في حالة وجود أي خلل أو عطل، يرجى عدم استخدام الجهاز، والتواصل مع خدمة عملاء Fakir.
- في حالة تعرض الكابيل الكهربائي لأي تلف، لا تحاول تشغيل الجهاز، بل توجه إلى مركز خدمة فقير.

في حالة الخطر
في حالة حدوث أي خطر، أغلق الجهاز على الفور.



لا تحاول استخدام الجهاز في حالة تعرض الكابيل أو المحول لأي تلف، حيث أن ذلك قد يؤدي إلى حدوث خطر الصدمة الكهربائية. وتوجه إلى أقرب مركز خدمة لفقير.

في حالة حدوث عطل أو تلف

حاول البحث عن سبب العطل قبل الاتصال بخدمة العملاء. ومن أجل ذلك، أنظر إلى قسم «حل المشكلات». وإذا لم تتمكن من حل المشكلة، يرجى الاتصال بخدمة العملاء. قبل الاتصال بخدمة العملاء، يرجى تحضير كود المنتج والموديل الخاص به. ويمكنك إيجاد هذا البيانات على ملصق الجهاز.



يجب صيانة وتصلب الجهاز بواسطة خدمة Fakir المعتمدة. قد يتسبب إصلاح الجهاز بشكل خاطئ إلى حدوث مخاطر جسيمة للمستخدم.

إرشادات الحماية

- يجب اتخاذ التدابير الواردة أدناه أثناء الاستخدام، بهدف منع حدوث مخاطر الحريق، أو الصدمة الكهربائية، أو الإصابات الشخصية.
- يرجى قراءة البيانات الواردة في دليل الاستخدام بدقة تامة. يرجى الاحتفاظ بدليل الاستخدام. في حالة إعطاء الجهاز لشخص آخر، يجب تسليمه دليل الاستخدام برفقة الجهاز.
- تأكد من أن كافة ملحقات الجهاز كاملة أثناء إخرجه من الغلاف.
- لا تحاول سحب الملابس، والشعر، والأعين، والأصابع أو أي من أجزاء الجسم باستخدام الجهاز.
- هذا الجهاز يستخدم في أعمال التنظيف الجاف فقط.
- هذا الجهاز مصمم للاستخدام المنزلي الخفيف.
- يجب إبعاد الآلات والماسورة التلوكوبية عن العين والأذن.
- لا تستخدم الجهاز على الإنسان أو الحيوان. الشركة المنتجة غير مسؤولة عن الأضرار التي قد تحدث نتيجة الاستخدام الخاطئ.
- هذا الجهاز غير مناسب لشطف المواد الضارة بصحة الإنسان مثل النتر المستخدم في أجهزة التصوير والطابعات الليزر.
- لا تستخدم الجهاز لسحب الأشياء المحترقة مثل الرماد الساخن، أو السعائر، أو الكبريت.
- لا تستخدم الجهاز بالقرب من المواد التي قد تحترق أو تنفجر بسهولة.
- لا تستخدم الجهاز لسحب المواد المذيبة أو الغازات القابلة للتفجر، أو السوائل.
- لا تستخدم الجهاز لسحب المياه أو سوائل مثل مذيبات تنظيف السجاد.
- لا تستخدم الجهاز لسحب الأشياء ذو الأطراف الحادة من الزجاج، أو المسامير. قد يتعرض الفلتر للضرر بسبب المواد السائلة أو المتصلبة كالأسمنت.
- يجب التأكد من عدم دخول أي عنصر إلى الأجزاء المفتوحة في الجهاز أثناء تشغيله. لِق الثقوب الهوائية في الجهاز يؤدي إلى ارتفاع درجة الماكينة بشكل كبير.
- يجب ألا يستخدم المنتج في الأماكن المفتوحة.
- لا تحاول غمس الجهاز في الماء بأي شكل من الأشكال، كما يجب عليك حمايته من المطر والرطوبة.

- قد يتعرض الجهاز للضرر بسبب الفولطية المرتفعة. يجب تشغيل الجهاز بالفولطية الموضحة على ملصق الجهاز. يجب استخدام الجهاز بنفس القيمة الفولطية المدونة على الجهاز.
 - تجنب تمامًا استخدام الجهاز بأيدي مبللة.
 - لا تقوم بثني كابل الطاقة، ولا تتركه معرضاً للحرارة المرتفعة.
 - ضع الكابل الكهربائي على الأسطح الجافة فقط.
 - في حالة تعرض الكابل الكهربائي لأي ضرر، يجب التوقف عن استخدام الجهاز.
 - في حالة تعرض الجهاز لأي عطل، يجب إصلاح ذلك العطل بواسطة مركز خدمة فقيير فقط. لا تحاول تصليح الجهاز بنفسك بأي شكل من الأشكال.
 - لا تستخدم كابل الطاقة في حالة تعرضه للتلف.
 - يجب استخدام الجهاز بملحقاته الخاصة المستلمة معه فقط.
 - يحتوي الجهاز على بطارية Li-ion. لا تحرق البطارية، ولا تسمح بتعرضها بدرجة حرارة عالية، وبخلاف ذلك قد تنفجر.
- يرجى الاحتفاظ بدليل الاستخدام هذا، للرجوع إليه أثناء الاستخدامات المستقبلية.

توصيف الجهاز

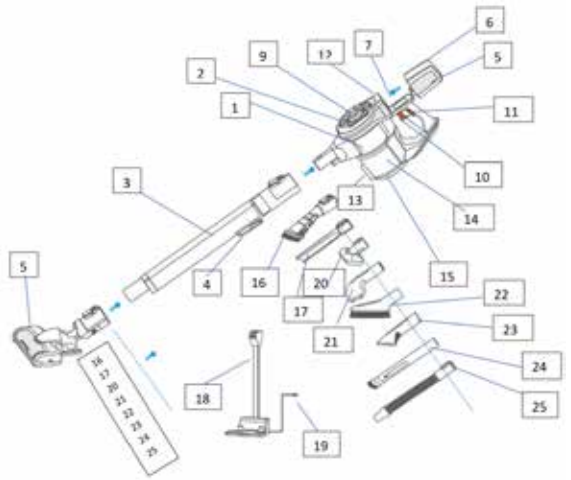

1. الوحدة الرئيسية
2. غطاء الوحدة الأساسية
3. ماسورة تلسكوبية للشفط
4. مشبك ضبط طول ماسورة الشفط التلسكوبية
5. آلة إلكترونية تربو أرضية
6. بطارية
7. زر قفل البطارية
8. تجويف البطارية
9. زر اختيار الطاقة القصوى
10. زر التشغيل والاعلاق
11. زر القفل

12. أضواء مؤشر الطاقة
13. قفل خزينة الغبار
14. خزينة الغبار
15. غطاء خزينة الغبار
16. آلة الفرش الحساس 2 في 1 وفرشة الأثاث
17. آلة الزوايا والحواف
18. حامل شاحن
19. كابل الطاقة لوحدة الشحن

ملحقات وفقاً للرغبة:

- (ليست متواجدة في غلاف المنتج، ويمكنك شرائها وفقاً للرغبة)
20. آلة التربو الصغيرة
 21. فرشاة جمع شعر الحيوانات المنزلية
 22. فرشاة السائر ذو الطرف الناعم
 23. فرشاة الأثاث
 24. فرشاة الأثاث الناعمة للأماكن الضيقة
 25. خرطوم الشفط المرن

محتويات الصندوق

	1	الوحدة الأساسية
1		ماسورة الشفط التلسكوبية
	1	ملحقات 2 في 1
1		آلة الأرضية الكهربائية التربو
	1	قطعة تنظيف الزوايا
	1	بطارية Li-ion
		حامل شاحن 1
	1	دليل المستخدم
	1	قائمة الخدمات

المواصفات التقنية

الطراز : STARKY HSA 800 XL Q
 البطارية: 21,6V 2200 mAh Lityum-ion
 الجهد الكهربائي بالفولت: 22.2V
 قوة المحرك: 370W
 مدة شحن البطارية: 1 ساعات
 مدة الاستخدام:
 سرعة عالية: 10 دقيقة
 سرعة منخفضة: 30 دقيقة
 السعة الاستيعابية لخزينة الغبار: 0,4 ل
 مستوى الصوت: 85 (db/A)
 العمر الافتراضي: 10 سنوات

فتح الصندوق

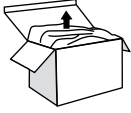

أخرج الجهاز وملحقاته من الصندوق، وتأكد من عدم وجود أي تلف أو عطل بها. في حالة وجود أي خلل أو عطل، يرجى عدم استخدام الجهاز، والتواصل مع خدمة عملاء Fakir.



يجب عليك عدم استخدام أي آلة تحتوي على خلل.

دمج الجهاز

- (1) ثبت البطارية في تجويفها بالشكل الموضح أدناه. ومن ثم تأكد من استقرارها في موضعها.
- (2) اضغط على الماسورة التلסקوبية في الوحدة الأساسية وثبتها جيداً.
- (3) ضع الآلة التي ترغب بها في الماسورة التلסקوبية.

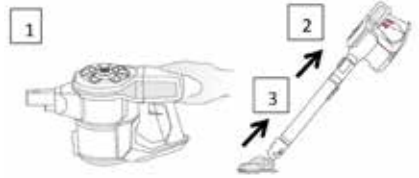

دمج وحدة الشحن

قم بتوصيل الموصل السالب المتواجد في الجزء العلوي من القاعدة السفلية لوحدة الشحن مع الموصل الموجب المتواجد في الجزء السفلي من قضيب توصيل الطاقة لوحدة الشحن. (شكل 1). ومن ثم، اضغط على المسمار المعدني المتواجد على قضيب توصيل الطاقة لوحدة الشحن في التجويف المتواجد في القاعدة السفلية لوحدة الشحن. ينبغي صدور صوت نقرة عند استقرار المسمار المعدني في تجويفه.

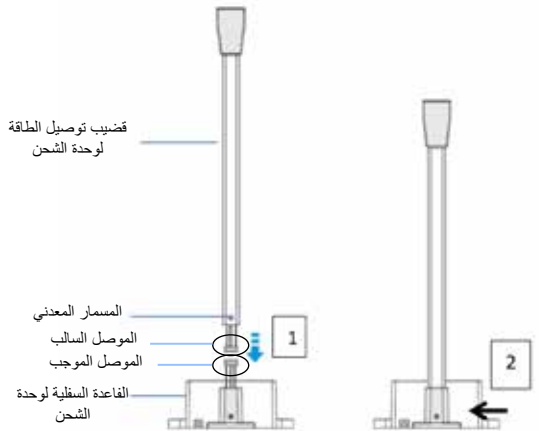

شحن الجهاز

ضع الجهاز على حامل الشحن بالشكل الموضح, ووضع القابس في المقبس لشحن الجهاز. عندما يبدأ الجهاز في الشحن, سيصدر صوت, وستبدأ ضوء مؤشر الطاقة في الوميض. سيضيء الضوء باللون الأبيض عند إنتهاء الجهاز من عملية الشحن.

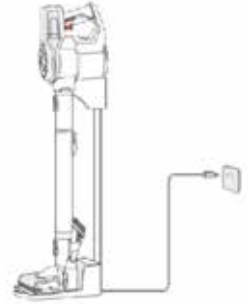

شغل الجهاز

اضغط على زر التشغيل/الإغلاق الموضح في الصورة لبدء استخدام الجهاز. أثناء استخدام الجهاز, يمكنك تحريك زر القفل لأعلى بدلاً من الضغط على زر التشغيل والإغلاق بشكل دائم. يمكنك تفعيل الطاقة القصوى من خلال الضغط على زر MAX. سيضيء اللون الأزرق عند تفعيل الطاقة القصوى. لإيقاف التنظيف, اترك زر «التشغيل», أو حرك زر القفل لأسفل.

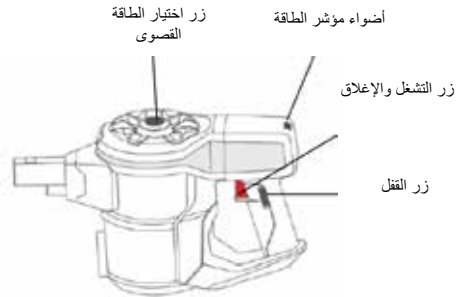

استخدام الماسورة التلسكوبية
اضغط على مشبك ضبط طول الماسورة التلسكوبية, واسحبها للطول المراد. يمكنك ضبط طول الماسورة التلسكوبية وفقاً لرغبتك,
من خلال الضغط على المشبك.



تركيب الآلات

يمكنك استخدام الجهاز من خلال تركيب آلة التربو الإلكترونية الأرضية, أو آلة الفرش الحساس 2 في 1, أو فرشاة الزوايا
والحواف أو فرشاة الأثاث, من خلال تركيب أي واحدة منهم في الماسورة التلسكوبية أو وحدة الجهاز بالشكل الموضح. اضغط
على الآلات التي ترغب في تركيبها في القطعة, وسيصدر صوت نقر عند استقرارها في القطعة.

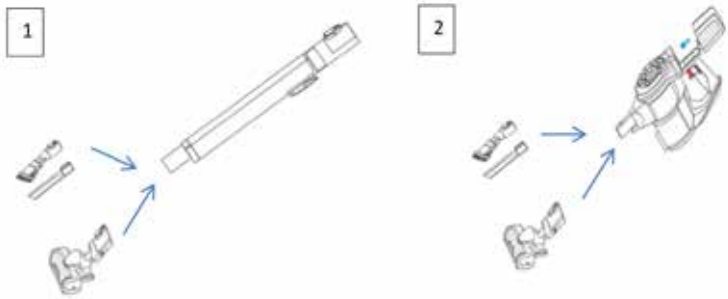

نزع البطارية
اضغط على زر قفل البطارية بالشكل الموضح، واسحب البطارية من تجويفها.



تنظيف الجهاز



تحذير!

أغلق الجهاز، واسحب القابس من المقبس قبل البدء في تنظيف الجهاز. وبذلك يمكنك تجنب تشغيل الجهاز بشكل مفاجئ.



إنتبه!

لا تستخدم مواد تنظيف أو مواد خادشة أو كحوليات. حيث أن هذه المواد قد تسبب ضرر للجهاز.

- قم بتنظيف الجهاز باستخدام قطعة قماشية جافة أو رطبة فقط.
- ويمكنك تنظيف الجزء الخاص بفصل الأتربة باستخدام قطعة قماشية رطبة، عند الحاجة.

ملاحظة:



في حالة عدم وجود خزينة الغبار في موضعها، سيمنع قفل الغطاء إغلاق الغطاء بشكل صحيح. تأكد من وجود كافة الفلاتر في موضعها قبل استخدام الجهاز.

تفريغ خزانة الغبار

للحصول على أعلى أداء للجهاز، نوصي بتفريغ خزينة الغبار بعد كل استخدام.
افتح خزينة الغبار من خلال الضغط على زر القفل المتواجد في القسم الأمامي من الخزينة بالشكل الموضح، ومن ثم أخرج الخزينة وأفرغها في صندوق القمامة.



تنظيف خزانة الغبار

افتح خزينة بالشكل من خلال لفها جهة اليسار بالشكل الموضح. أخرج خزينة الغبار. قم بتنظيف الخزينة أسفل الماء البارد. تأكد من أن كافة الأجزاء جافة قبل تركيبها في موضعها. لتثبيت خزينة الغبار في موضعها، ضع الخزينة في الوحدة الأساسية، ومن ثم قلبها جهة اليمين. ينبغي صدور صوت نقرة عند استقرار خزينة الغبار في موضعها.

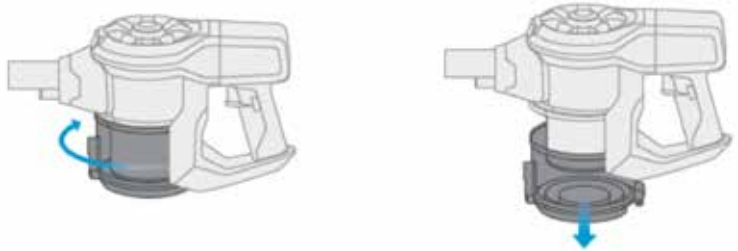

تنظيف الفلاتر

اضغط على قفل الغطاء المتواجد على الوحدة الأساسية، ومن ثم اسحب الغطاء، واضغط عليه للخلف لفتحه بشكل كامل. انزع فلتر النسيج و فلتر Cyclone المتواجدان في الجهاز. (شكل 1 وشكل 2). يمكنك تنظيف فلتر النسيج عن طريق الرج أو من خلال فرشاة ذات شعيرات ناعمة. يمكن تنظيف فلتر Cyclone من خلال غسله.
ثبت فلتر Cyclone ومن ثم فلتر النسيج، مع الإنتباه إلى الفراغات المتواجدة على الجهاز. اضغط على غطاء الوحدة الأساسية لحين صدور صوت نقرة.



تأكد من أن كافة الأجزاء جافة قبل تركيبها في موضعها.



إنتبه!

لا تضغط بقوة على الفلاتر.



إنتبه!

ننصح بتغيير الفلتر كل 6 شهور. يجب تشغيل المكنسة برفقة فلتر cyclone و فلتر النسيج الاسطواني . بحلاف ذلك, قد يحدث تلف في المحرك أو تنخفض قوة الشفط. لا تحاول استخدام ماكينة غسل الملابس لغسل الفلاتر.

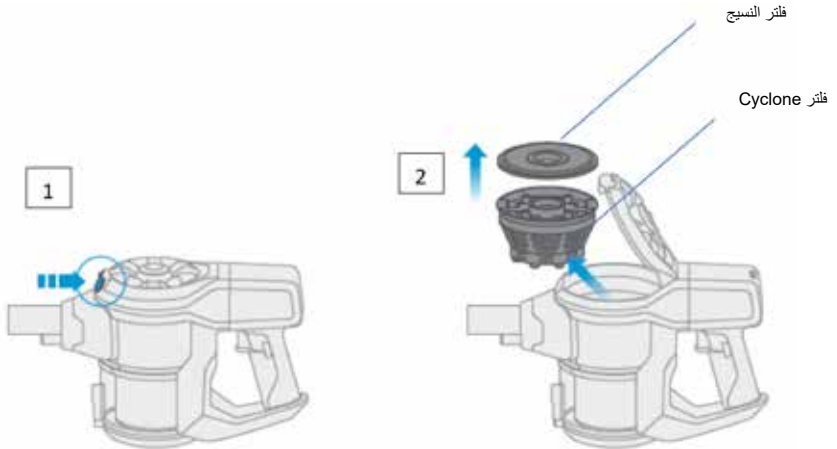

تنظيف الفلتر الأسفنج

افتح خزانة الغبار من خلال لفها جهة اليسار, ومن ثم أخرجها. (شكل 1). انزع الفلتر الاسفنجي المتواجد في الجوف السفلي من الوحدة الأساسية من خلال لفه جهة اليسار (شكل 2). قم بنفض فلتر الاسفنج لتنظيفه. بعد الإنتهاء من عملية التنظيف, قم بتركيب الفلتر من خلال لفه جهة اليمين في تجويفه. سيصدر صوت نقرة عند استقرار الفلتر في تجويفه. لتثبيت خزانة الغبار في موضعها, ضع الخزانة في الوحدة الأساسية, ومن ثم قم بلفها جهة اليمين. ينبغي صدور صوت نقرة عند استقرار خزانة الغبار في موضعها.

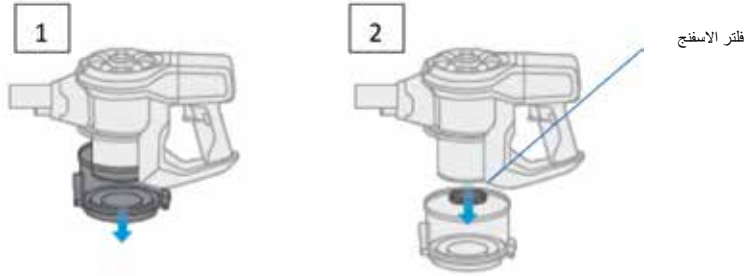

تنظيف آلة التربو الإلكترونية

يتم نزع آلة التربو الإلكترونية من موضعها من خلال الضغط على المشبب المتواجد على الآلة كما هو موضح بالصورة.

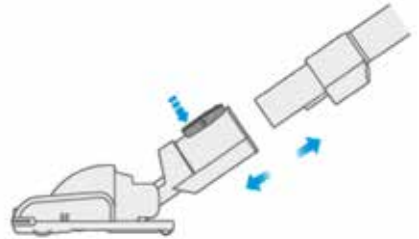

افتح قفل الفرشة بالضغط على الظفر المتواجد في الجزء السفلي يساراً، جهة أعلى. أنزع الفرشة الاسطوانية وقم بتنظيفها. أثناء تثبيت الفرشة الاسطوانية في موضعها، انتبه إلى التروس المتواجدة على أطراف الفرشة، واضغط عليها لحين صدور صوت نقرة. ثبت قفل الفرشة بالتساوي في الظفر المتواجد في زاوية الفرشة التربو من أسفل اليسار، ومن ثم اضغط على الجزء السفلي من القفل. ينبغي صدور صوت نقرة عند استقرار القفل في موضعه. يجب التأكد من تجفيف كافة الأجزاء قبل تركيبها في موضعها مرة أخرى.

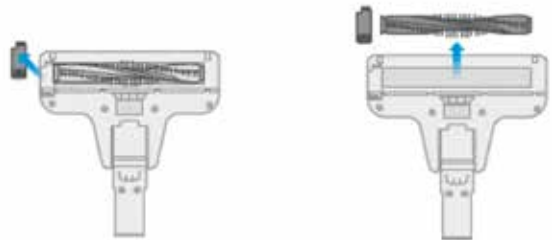



إنتبه!

لا يمكن غسل أي من أجزاء الجهاز باستثناء الفرشاة وقفل الفرشاة. لا يمكنك وضع زيت على طرفي الفرشاة. لا تلمس جزء الفرشاة أثناء التشغيل. لا تستخدم آلة الجهاز في حالة تعرضها لضرر.

حل المشاكل

يرجى فحص هذا الكتيب قبل التوجه للخدمة ففريق المعتمدة، وإذا لم تتمكن من حل المشكلة، قم بالإتصال بالخدمة المعتمدة.



تحذير!

قبل البدء في حل المشكلة، يرجى إغلاق الجهاز ونزع القابس من المقيس.

خطأ	السبب المحتمل	الحل
الجهاز لا يعمل أو لا يشحن	(1) البطارية فارغة. (2) الجهاز مغلق. (3) القابس المتصل بكابل الشحن غير متصل بالكهرباء.	(1) أشحن البطارية. (2) قم بتشغيل الجهاز. (3) ضع المقبس في قابس آخر.
الجهاز لا يشطف	(1) أفرغ خزانة الغبار (2) قم بتنظيف الفلتر	(1) أفرغ خزانة الغبار (2) الفلتر متسخ.
الجهاز يصدر صوتاً كبيراً للغاية	(1) هناك أجزاء صغيرة متكدسة في قطع الشفط.	(1) قم بإزالة الأجزاء الصغيرة المتكدسة.

وضع الجهاز في أحد في نقاط تدوير المخلفات

يجب التخلص من البطاريات المنتهية بما يتوافق مع القانونين واللوائح المحلية. يوضح الشكل المتواجد على البطارية والغلاف، ضرورة عدم تقييم البطارية المستلمة مع المنتج كمخلفات منزلية. يجب التخلص من البطاريات بشكل صحيح، بحيث لا تؤثر على صحة الإنسان أو البيئة.

يرجى وضع هذا الجهاز في صناديق القمامة المحددة بشكل خاصة لمثل هذه النوع من الأجهزة، وفقاً للقوانين السارية في دولتكم. لا يجب إلقاء المخلفات الكهربائية مع المخلفات العادية. الق مخلفات الكهربائية في الصناديق المخصصة لذلك.

لقد تم إنتاج غلاف الجهاز من مواد مناسبة لإعادة التدوير. من فضلك ألق الغلاف في صناديق القمامة المخصصة لإعادة التدوير. توجه إلى موظفي البلدية أو وكيل البيع للحصول على اقتراحات لإعادة التدوير. يمكنك إلقاء كيس الغبار أو الفلاتر المستخدمة في صندوق القمامة.



الجهاز مطابق للوائح الأجهزة الكهربائية والإلكترونية رقم EC/2012/19.

الإرسال

يجب حمل الجهاز في غلافه الأصلي أو في غلاف بحالة جيدة حتى لا يتعرض للضرر.



Üretici/İthalatçı - Manufacturer/Importer:
Fakir Elektrikli Ev Aletleri Dış Ticaret A.Ş.
Meşrutiyet Cd. No:43 Tepebaşı 34430 İstanbul TÜRKİYE
Tel: +90 212 249 70 69 Faks:+90 212 293 39 11